

Manual

Lightair IonFlow 50

Air Purifier

Style

Signature

Surface/Evolution

Solution

ENGLISH

DEUTSCH

FRANÇAIS

ESPAÑOL

ITALIANO

LAIFST

LAIFSU

LAIFSU2

LAIFSK2

LAIFST-001

NEDERLANDS

SVENSKA

DANSK

NORSK

SUOMI

POLSKI

TÜRKÇE

العربية

РУССКИЙ

日本語

中文(繁體)

中文(简体)

한국어

SÄKERHETSFÖRESKRIFTER

Läs instruktionerna innan du använder luftrenaren och förvara instruktionerna på en säker plats.

Installationsguide med sketcher finns på sidan 74.

Luftrenaren kan användas av barn från 8 år och uppåt och av personer med nedsatt fysisk eller mental förmåga eller känsel, eller av personer som saknar erfarenhet och kunskap om produkten om de har övervakning eller fått instruktioner om hur produkten ska användas på ett säkert sätt och blivit införstådda i riskerna.

Barn ska inte leka med luftrenaren. Rengöring och underhåll ska inte göras av barn utan uppsikt av ansvarig vuxen.

Kontrollera att den anslutna nätspänningen är densamma som anges på märketiketten.

Luftrenaren får endast användas med den väggtransformator som tillhör produkten.

Luftrenaren är en elektrisk anordning och ska hanteras som en sådan. Var försiktig så att du undviker olyckor vid installation, användning och skötsel.

Luftrenaren ska installeras och rengöras av vuxna personer.

Luftrenaren ska installeras enligt instruktionerna, på rätt avstånd från väggar och placerad på en stabil och säker yta. Om luftrenaren placeras på fel ställe kan den falla omkull och skada personer eller sin omgivning.

Vi rekommenderar att du placerar modellerna Style/Signature/Surface/Evolution/Solution minst 1 meter från väggar och möbler, och att du hänger modellen Solution en halv meter från taket. Om rekommendationerna inte följs kan närliggande väggar och/eller möbler bli lite smutsiga.

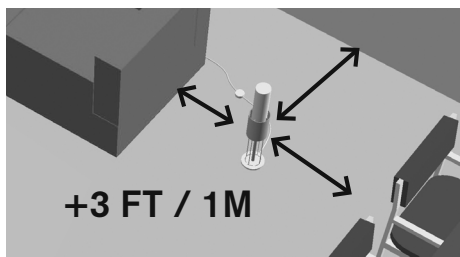

Använd aldrig luftrenaren om elsladden, transformatorn eller elektroniken är skadad.

Om huvudledningen är skadad måste den bytas ut av en behörig person.

Sänk inte ned luftrenaren eller transformatorn i vatten eller andra

vätskor. Det kan leda till elstötar, brand, personskador och andra risker.

Placera inte luftrenaren eller sladden i närheten av en värmekälla.

Använd inte luftrenaren utomhus.

Använd inte luftrenaren i fuktiga utrymmen.

Använd inte luftrenaren tillsammans med färgade eller oljebaserade ljus. De avger sot som kan fastna på väggar och möbler.

Du kan få en liten elektrisk stöt när du rör vid kollektorn. Det är helt ofarligt. Om du tycker att stöten är obehaglig drar du ut luftrenarens sladd innan du hanterar den, och använder petskyddet när luftrenaren är påslagen. Observera att petskyddet är ett tillval och inte är nödvändigt ur säkerhetssynpunkt.

SÄKERHETS- OCH INSTALLATIONSINSTRUKTIONER FÖR SOLUTION

Du måste ordna en takupphängning som håller för minst 9 kg.

Innan installering: Se till att det inte finns någon ström i inkommande kablar. Kabelanslutning måste ske i enlighet med installationsföreskrifterna för el.

Varning: Risk för chock.

Innan underhåll: Se till att luftrenaren är fränkopplad från elnätet.

Varning! Koppla aldrig bort luftrenaren som är under belastning från takupphängningen.

SÄKERHETSFÖRESKRIFTER FÖR INSTALLATION AV SOLUTION

1. Säkra takfästet i taket (Sketch 1, sid 76).
2. Fäst transformatorn i takfästet (Sketch 3-4, sid 76).
3. Koppla kablarna till sockerbiten (Sketch 5-6, sid 77).
4. Häng den justerbara sladdspolen i takfästet (Sketch 7-8, sid 77).
5. Placera och säkra takkoppen genom att vrida den i rätt läge på takfästet. (Sketch 9-10, sid 77).
6. Fäst takupphängningen i luftrenaren, clickfäste (Sketch 11-14, sid 78).

Obs! Lightair kan inte hållas ansvarigt för eventuella skador som uppstår på grund av att rekommendationerna inte följs.

PRODUKTBESKRIVNING

IonFlow 50 Style, Signature, Surface och Evolution:

- 1 jonggenerator (ovansida = 3 koronanålar, undersida = eluttag och metallkrok)
- 1 kollektor
- 1 akrylställ
- 1 strömbrytare
- 1 transformator
- 4 dekorationslampor
- 1 petskydd (32 lameller och 2 monteringsringar)
- 1 koronanålsborste

IonFlow 50 Solution:

- 1 jonggenerator (ovansida = eluttag och metallkrok, undersida = 3 koronanålar)
- 1 kollektor
- 1 takfäste
- 1 transformator
- 1 takkåpa
- 1 avlastningsanordning
- 1 koronanålsborste

RENGÖRING OCH SKÖTSEL

Du **MÅSTE** dra ut nätsladden och stänga av luftrenaren innan du rengör den.

Tvätta **INTE** kollektorn i diskmaskinen.

Använd **INTE** rengöringsprodukter som innehåller alkohollösningar, ammoniak eller alkaliska ämnen. De kan skada luftrenaren.

Kollektorn bör rengöras ungefär varannan vecka eller vid behov. Kollektorn kan behöva rengöras oftare om den används i mycket förorenade miljöer.

Rengöra kollektorn:



1. Rengör kollektorn med flytande diskmedel, vatten och en mjuk svamp.
2. Torka kollektorn med en handduk.
3. Sätt tillbaka kollektorn på jonggeneratoren enligt instruktionerna ovan.

Om kollektorn inte blir ren trots att du har följt instruktionerna ovan kan du försöka med följande:

1. Spruta allrengöringsmedel på kollektorn och låt det verka i fem minuter.
2. Gnugga på fläckarna med en fuktig svamp tills de försvinner.
3. Torka kollektorn med en handduk och sätt tillbaka den på jonggeneratoren enligt instruktionerna ovan.
4. Upprepa ovanstående procedur om det behövs.

Rengöra jonggeneratoren, koronanålarna och akrylstället:

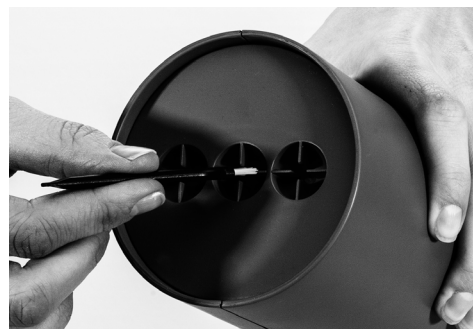

En gång varannan månad bör du rengöra de ömtåliga koronanålarna noggrant. Använd den

lilla borsten som är bifogad i paketet och borsta försiktigt bort det tunna lagret av vita kalkavlagringar och smuts som kan ha fastnat på nålarna. Använd inget tryck eller vatten när du rengör nålarna.

Rengör jonggeneratoren och akrylstället med en fuktig trasa eller svamp. Torka av och gnugga bort eventuell kvarvarande smuts, och torka sedan med en handduk. Undvik att få vatten på ovan- och undersidan av jonggeneratoren och var försiktig med koronanålarna.

TILLBEHÖR IONFLOW 50 STYLE, SIGNATURE, SURFACE OCH EVOLUTION:

4 dekorationslampor



Petskydd

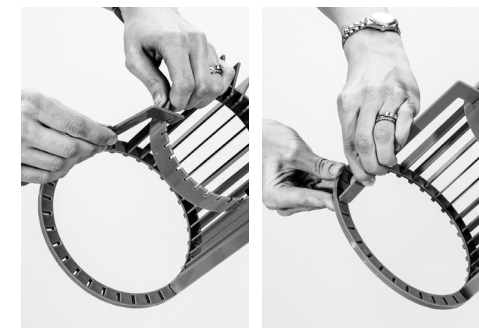

Se www.lightair.com för garanti

Den här märkningen innebär att produkten inte får kastas bland hushållssoporna. Uttjänt produkt ska lämnas in för källsortering och återvinning inom hela EU, för att skydda miljön och människors hälsa. Detta kan göras inom det kommunala sopsorteringsystemet. Du kan även kontakta den återförsäljare där du köpt apparaten och be om råd avseende bortskaffande av uttjänt apparat. Återförsäljaren kan även ta hand om apparaten och se till att den omhändertas på rätt sätt.



INSTRUKSER

Læs venligst gennem vejledningen, før du bruger denne luftrenser og opbevar vejledningen på et sikkert sted.

Installationsvejledning, se side 74 (illustrationer)

Apparatet kan anvendes af børn fra 8 år og op samt personer med nedsat fysisk, sensorisk eller psykisk funktionsevne, eller mangel på erfaring og viden, hvis anvendelsen foregår under overvågning eller efter instruktion i brugen af apparatet på en sikker måde, og såfremt de nævnte personer forstår de risici, der er forbundet hermed.

Børn må ikke lege med apparatet. Rengøring og vedligeholdelse må ikke foretages af børn uden overvågning.

Sørg for, at den tilsluttede spænding er den samme som angivet på typeskiltet.

Enheden må kun anvendes med den medfølgende strømforsyningsenhed.

Luftrenseren er et elektrisk apparat og bør behandles som sådan. Vær særlig omhyggelig med at undgå ulykker ved installation, brug og vedligeholdelse.

Luftrenseren skal installeres og rengøres af voksne.

Luftrenseren skal installeres i overensstemmelse med instruktionerne, med den korrekte afstand fra en væg og placeres på en sikret og stabilt underlag. Hvis den placeres forkert, kan luftrenseren falde og forårsage personskader eller skade på sine omgivelser.

Vi anbefaler, at du placerer Style/Signature/Surface/Evolution/Solution-modeller mindst 1 meter væk fra alle vægge og møbler, og at du hænger Solution-modellen 0,5 meter ned fra loftet. Hvis disse anbefalinger ikke følges, kan nærliggende vægge og/eller inventar blive lidt beskidt.

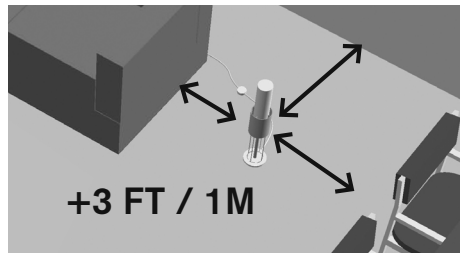

Brug aldrig luftrenseren med et beskadiget strømkabel, beskadiget transformer eller beskadiget elektronik.

Hvis ledningen er beskadiget, skal den udskiftes af en kvalificeret person.

For at forhindre elektriske stød, brand, personskade og anden fare,

må man ikke nedsænkes luftrenseren, herunder transformeren, i vand eller anden væske.

Undlad at placere luftrenseren eller kablet i nærheden af en varmekilde.

Brug ikke luftrenseren udendørs.

Brug ikke luftrenseren i fugtige rum.

Brug ikke luftrenseren i forbindelse med farvede eller oliebaseerede stearinlys, da de udleder sod, der kan hænge fast på vægge og møbler.

Du kan opleve et lille elektrisk stød ved berøring af luftrenseren. Dette er uskadeligt! Hvis du finder dette stød ubehageligt, så træk stikket ud, før du håndterer den og anvend beskyttelsess-kærmen når luftrenseren er tændt. Bemærk, at beskyttelsess-kærmen er valgfri og unødvendig fra et sikkerhedsmæssigt perspektiv.

SIKKERHEDS- OG INSTALLATIONSVEJLEDNING FOR SOLUTION

Du skal etablere en loftanordning, der kan klare en minimumsvægt på 9 kg.

Før installation: Sørg for, at strømmen er afbrudt. Tilslutninger skal udføres i henhold til svag- og jævnstrømsreglementet.

Fare: Elektrisk stød

Før vedligeholdelse: Sørg for, at luftrenseren ikke er tilsluttet strømnettet.

Advarsel: Aftag aldrig ophænget fra iongeneratoren med magt!

SIKKERHEDSVEJLEDNING FOR INSTALLATION

1. Fastgør stålbeslaget i loftet (Illustration 1, side 76)
2. Montér transformeren på stålbeslaget (Illustration 3-4, side 76)
3. Tilslut strømledningen til klemrækken (Illustration 5-6, side 77)
4. Hæng YoYo'en på stålbeslagets krog (Illustration 7-8, side 77)
5. Monter armaturhuset og drej det for at sikre, det sidder fast på stålbeslaget (Illustration 9-10, side 77)
6. Sæt bøjlen i iongeneratoren, kliklukning (Illustration 11-14, side 78)

Bemærk: Lightair kan ikke holdes ansvarlig for eventuelle skader som følge af manglende overholdelse af anbefalingerne.

PRODUKTBEKRIVELSE

IonFlow 50 Style, Signature, Surface og Evolution:

- 1 iongenerator (ovenfor = 3 corona-nåle, under = stikkontakt og metalkrog)
- 1 indsamler
- 1 akrylstander
- 1 afbryder
- 1 transformer
- 4 dekorative lys
- 1 beskyttelseskærm (32 lameller og 2 samlinger)
- 1 børste til corona-nålene

IonFlow 50 Solution:

- 1 iongenerator (ovenfor = stikkontakt og metalkrog, under = 3 corona-nåle)
- 1 indsamler
- 1 konsol
- 1 transformer
- 1 skærm
- 1 trykaflastningsenhed
- 1 børste til corona-nålene

RENGØRING OG VEDLIGEHOLDELSE

Du SKAL afbryde strømforsyningen og slukke luftrenseren før rengøring.

Vask IKKE opsamleren i opvaskemaskinen.

Brug IKKE rengøringsmidler, der indeholder alkoholløsninger, ammoniak eller alkaliske stoffer, da disse produkter kan beskadige luftrenseren.

Opsamleren skal rengøres ca. hver anden uge eller efter behov. Opsamleren kan kræve hyppigere rengøring, hvis den anvendes i stærkt forurenede miljøer.

Rengøring af opsamleren:

1. Rengør opsamleren med opvaskemiddel, vand og en blød svamp.
2. Tør opsamleren med et viskestykke.



3. Sæt opsamleren tilbage på iongeneratoren i henhold til ovenstående instruktioner.

Hvis du har fulgt instruktionerne, men opsamleren stadig ikke er ren, så prøv følgende:

1. Spray rengøringsmiddel på indsamleren og lad det arbejde i 5 minutter.
2. Brug en fugtig svamp og gnid eventuelt resterende pletter, indtil de forsvinder.
3. Tør opsamleren med et viskestykke og sæt den tilbage på iongeneratoren i henhold til ovenstående instruktioner.
4. Gentag ovenstående procedure, hvis det er nødvendigt.

Rengøring af iongenerator, corona-nåle og akrylstander:



De skrøbelige corona-nåle bør rengøres omhyggeligt hver anden måned. Brug den lille pensel, der medfølger i pakken, og børst forsigtigt det tynde lag af hvidt kalk og snavs væk, der kan sidde fast på nålene. Brug ikke tryk eller vand, når du renser nålene.

Rengør iongeneratoren og akrylstanden med en fugtig klud eller svamp. Tør og gnid resterende snavs væk og tør med et håndklæde. Lad ikke toppen og bunden af iongeneratoren komme i kontakt med vand og vær forsigtig med corona-nålene.

TILBEHØR IONFLOW 50 STYLE, SIGNATURE, SURFACE & EVOLUTION:

4 dekorative lys



Sikkerhedsskærm

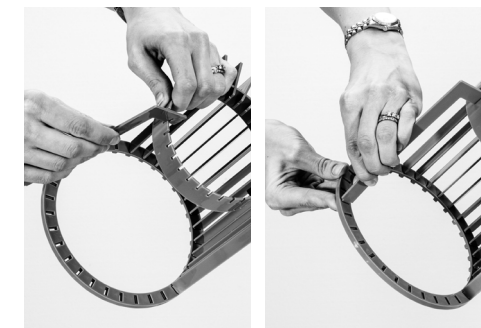

For garanti se www.lightair.com

Korrekt bortskaffelse af dette produkt: Symbolet på produktet eller i vejledningen betyder, at elektrisk og elektronisk udstyr ikke må bortskaffes sammen med husholdningsaffald. Hvis ikke miljøskadelige stoffer bortskaffes på forsvarlig vis, vil de spredes i naturen og gøre stor skade på mennesker og miljø. Alle elektriske apparater indeholder stoffer, der skader miljøet. Du skal derfor aflevere dem på nærmeste genbrugsstation. Dermed sikres det, at alt affald af elektrisk og elektronisk udstyr håndteres miljømæssigt forsvarligt. Bemærk, at Elektronikaffaldsbekendtgørelsen er blevet ændret med virkning fra den 1. januar 2012.

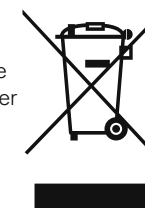

SIKKERHETSINSTRUKSJONER

Les instruksjonene før du bruker luftrenseren, og oppbevar brukerveiledningen på et sikkert sted.

Installeringsveiledning finnes på side 74 (skisser)

Dette apparatet kan brukes av barn over 8 år og personer med reduserte fysiske, sensoriske eller mentale evner eller med mangel på erfaring og kunnskap, så lenge de overvåkes eller har blitt instruert i hvordan de bruker apparatet på en sikker måte og forstår hvilken risiko det innebærer.

Barn skal ikke leke med apparatet. Barn skal ikke rengjøre og vedlikeholde apparatet på egenhånd.

Kontroller at strømforsyningen som kobles til er den samme som er avmerket på etiketten.

Apparatet skal bare brukes med strømforsyningsenheten som følger med apparatet.

Luftrenseren er et elektrisk apparat, og bør behandles deretter. Vær spesielt forsiktig for å unngå skader ved montering, bruk og vedlikehold.

Luftrenseren skal monteres og rengjøres av voksne.

Luftrenseren skal monteres i henhold til instruksjonene, i riktig avstand fra vegg, og plasseres på en trygg og stabil overflate. Ved feil plassering kan luftrenseren velte og forårsake skade på mennesker eller omgivelser.

Vi anbefaler at du plasserer modellene Style/Signature/Surface/Evolution/Solution minst 1 meter (3 fot) fra vegger og møbler, og at du henger modellen Solution 0,5 meter (1,5 fot) ned fra taket. Ved ikke å følge disse anbefalingene kan vegger og/eller møbler bli skitne.

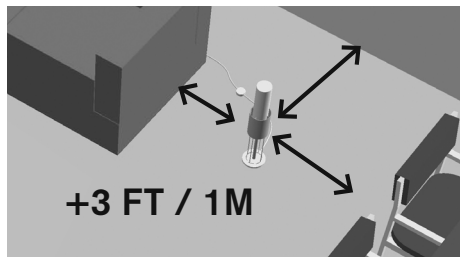

Bruk aldri luftrenseren med en skadet strømkabel, skadet transformator eller skadet elektronikk.

Hvis strømkabelen er skadet, må den skiftes ut av en kvalifisert person.

For å forhindre elektrisk støt, brann, personskade og andre farer, må ikke luftrenseren og transformatoren senkes ned i vann eller annen væske.

Ikke plasser luftrenseren eller kabelen i nærheten av en varmekilde.

Ikke bruk luftrenseren utendørs.

Ikke bruk luftrenseren i våtrom.

Ikke bruk luftrenseren sammen med fargede eller oljebaserte stearinlys, da de avgir sot som kan feste seg på vegger eller møbler.

Det kan forekomme elektrisk utladning ved berøring av beholderen. Dette er ikke farlig! Hvis du synes at dette er ubehagelig, trekker du ut støpslet på apparatet før du berører det og bruker beskyttelsesutstyr når luftrenseren er i gang. Merk at beskyttelsesutstyret er valgfritt, og ikke nødvendig ut i fra et sikkerhetsperspektiv.

SIKKERHETS- OG INSTALLERINGSINSTRUKSJONER FOR SOLUTION

Du må sørge for et takfeste som tåler en minstevekt på 9 kg.

Før installasjon: Kontroller at det ikke er strøm i inngående ledninger. Tilkobling skal utføres i samsvar med lover og forskrifter om elektrisk utstyr.

Fare: Elektrisk støt

Før vedlikehold: Kontroller at luftrenseren er koblet fra strømforsyningen.

Advarsel: Fjern aldri hengeren fra ion-generatoren under belastning!

SIKKERHETSINSTRUKSJONER FOR INSTALLASJON

1. Fest stålbraketten godt i taket (skisse 1, side 76)
2. Monter transformatoren på stålbraketten (skisse 3–4, side 76)
3. Koble strømledningen til terminalblokken (skisse 5–6, side 77)
4. Heng YoYo i kroken på stålbraketten (skisse 7–8, side 77)
5. Monter baldakinen og vri på den for å feste den godt til stålbraketten (skisse 9–10, side 77)
6. Koble hengeren på ion-generatoren, hurtigkobling (klikk) (skisse 11–14, side 78)

Merk: Lightair er ikke ansvarlig for eventuell skade som kan oppstå som følge av at anbefalingene ikke følges.

PRODUKTBESKRIVELSE

IonFlow 50 Style, Signature, Surface og Evolution:
 1 iongenerator (over: 3 koronanåler, under: utløp og metallkrok)
 1 beholder
 1 akrylsokkel
 1 bryter
 1 transformator
 4 dekorative lys
 1 berøringsbeskyttelse (32 ribber og 2 monteringsringer)
 1 børste for Corona-nåler

IONFLOW 50 Solution:
 1 iongenerator (over: uttak og metallkrok, under: 3 koronanåler)
 1 beholder
 1 brakett
 1 omformer
 1 baldakin
 1 trykkavlastingsenhet
 1 børste for Corona-nåler

RENGJØRING OG VEDLIKEHOLD

Strømforsyningen MÅ være frakoblet og luftrenseren MÅ være avslått før rengjøring.

IKKE vask beholderen i oppvaskmaskin.

IKKE bruk rengjøringsprodukter som inneholder alkoholløsninger, ammoniakk, eller alkaliske substanser, da disse produktene kan skade luftrenseren.

Beholderen må rengjøres ca. én gang annenhver uke, eller ved behov. Beholderen må rengjøres oftere hvis apparatet brukes i sterkt forurensede miljøer.

Rengjøring av beholderen:



1. Rengjør beholderen med oppvaskmiddel, vann og en myk svamp.
2. Tørk beholderen med et oppvaskhåndkle.
3. Sett beholderen tilbake i iongeneratoren ifølge instruksjonene ovenfor.

Hvis du har fulgt instruksjonene ovenfor og beholderen fortsatt ikke er ren, kan du forsøke følgende:

1. Spray rensmiddel på beholderen, og la det virke i fem minutter.
2. Bruk en våt svamp og gni bort flekkene.
3. Tørk beholderen med et oppvaskhåndkle, og sett den tilbake i iongeneratoren ifølge instruksjonene ovenfor.
4. Gjenta metoden ovenfor hvis nødvendig.

Rengjøring av iongenerator, koronanåler og akrylsokkel:



Én gang hver andre måned må du rengjøre de skjøre Corono-nålene varsomt. Bruk den lille børsten som leveres med pakken og børst varsomt bort det tynne laget med hvit kalk og skitt, som kan ha festet seg på nålene. Ikke utøv trykk eller bruk vann når du rengjør nålene.

Rengjør iongeneratoren og akrylsokkelen med en fuktig klut eller svamp. Tørk og gni bort evt. skitt, og tørk deretter med et håndkle. Ikke la toppen og bunnen av iongeneratoren komme i kontakt med vann, og vær forsiktig med koronanålene.

TILBEHØR TIL IONFLOW 50 STYLE, SIGNATURE, SURFACE OG EVOLUTION:

4 dekorative lys



Beskyttelsesutstyr

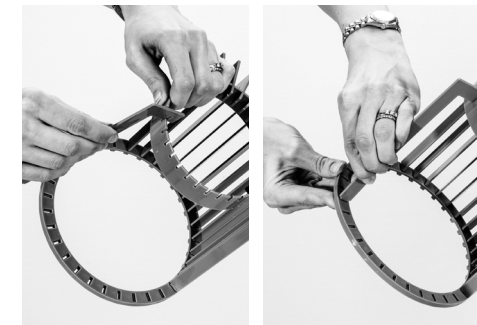

Se www.lightair.com for garanti

Riktig deponering av dette produktet: Dette merket angir at apparatet ikke skal kastes i restavfall i EU. For å forhindre mulig skade på miljøet eller menneskers helse på grunn av ukontrollert avfallsdeponering skal apparatet resirkuleres på en ansvarlig måte for å bidra til bærekraftig gjenbruk av materialressurser. Lever det brukte apparatet til gjenvinning via lokale retur- og innsamlingsystemer, eller kontakt forhandleren der du kjøpte produktet. Forhandleren kan ta imot produktet til miljøvennlig gjenvinning.



VAROTOIMENPITEET

Ennen ilmanpuhdistimen käytön alkamista perehdy tähän käyttöohjeeseen ja säilytä tämä käyttöohje varmassa paikassa.

Asennusohjeet löytyvät sivulta 74 (piirroset)

Laitetta saavat käyttää vähintään 8-vuotiaat sekä fyysisesti, aistillisesti tai henkisesti rajoittuneet henkilöt tai vähäisen kokemuksen ja tietämyksen omaavat henkilöt, jos heille on neuvottu laitteen turvallinen käyttö ja selostettu mahdolliset vaarat tai jos laitteen käyttöä valvotaan.

Lapset eivät saa leikkiä laitteella. Lapset eivät saa puhdistaa tai huoltaa laitetta ilman valvontaa.

Varmista, että sähköverkon käyttöjännite on sama kuin laitteen arvokilvessä.

Laiteen kanssa saa käyttää ainoastaan sen mukana toimitettua tehonlähdettä.

Ilmanpuhdistin on sähkölaite, ja siksi sitä on käsiteltävä huolellisesti. Toimi erityisen huolellisesti välttääksesi onnettomuuksia asennuksen, käytön ja kunnossapitotöiden aikana.

Vain täysi-ikäiset saavat asentaa ilmanpuhdistimen ja puhdistaa sen.

Ilmanpuhdistin on asennettava ohjeiden mukaisesti, riittävän etäisyyden päähän seinästä ja sijoitettava vakaalle ja käyttöturvalliselle alustalle. Jos ilmanpuhdistin sijoitetaan epäsoveliaan paikkaan, laite saattaa pudota ja aiheuttaa henkilö- tai omaisuusvahinkoja.

Suosittelemme Style/Signature/Surface/Evolution/Solution-mallien sijoittamista vähintään 1 metrin etäisyydelle seinistä ja huonekaluista ja Solution-mallin ripustamista vähintään 0,5 metrin etäisyydelle katosta. Jos näitä suosituksia ei noudateta, lähistön seinäpinnat ja/tai huonekalut saattavat hieman likaantua.

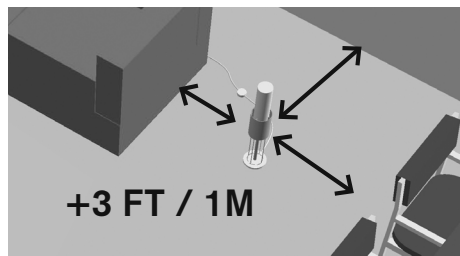

Älä koskaan käytä ilmanpuhdistinta, jonka virtajohto, muuntaja tai jokin sähköosa on vaurioitunut.

Jos pistorasiaan kytkettävä virtajohto on vaurioitunut, vain ammattitaitoinen henkilö saa vaihtaa sen uuteen.

Sähköiskujen, palovaaran, henkilövammojen ja muiden vaaratilanteiden

välttämiseksi ilmanpuhdistinta ja sen muuntajaa ei saa upottaa veteen tai muihin nesteisiin.

Älä sijoita ilmanpuhdistinta tai sen virtajohtoa lämmönlähteen läheisyyteen.

Älä käytä ilmanpuhdistinta ulkona.

Älä käytä ilmanpuhdistinta kosteissa tiloissa.

Älä käytä ilmanpuhdistinta samaan aikaan kuin värillinen tai öljypohjainen kynttilä palaa, koska ne erittävät seiniin ja huonekaluihin helposti tarttuvaa nokea.

Keräintä kosketettaessa saattaa tuntua pieni sähköpurkaus. Tämä on vaaratonta! Jos sähköpurkaus tuntuu epämiellyttävältä, irrota laitteen virtapistoke pistorasiasta ennen kuin alat käsitellä laitetta ja käytä toiminnassa olevan ilmanpuhdistimen edessä suojusta. Huomaa, että suojuus on lisävaruste eikä turvallisuuden kannalta välttämätön.

TURVALLISUUS- JA ASENNUSOHJEET LAITTEELLE SOLUTION

Laitteen kattokiinnityksen on kestettävä vähintään 9 kilon paino.

Ennen asennusta: Varmista ettei laitteeseen kytkettävissä johdoissa ole virtaa. Kytkennät on tehtävä sähkölaitteiden kytkentää koskevien säädösten mukaisesti.

Vaara: Sähköisku

Ennen laitteen huoltamista: Varmista että ilmanpuhdistin on irrotettu tehonlähteestä. **Varoitus:** Älä irrota riippueristintä jännitteisestä ionisaattorista!

LAITTEEN TURVALLINEN ASENNUS

1. Kiinnitä teräspidike kattoon (piirros 1, sivu 76)
2. Kiinnitä muuntaja teräspidikkeeseen (piirroset 3–4, sivu 76)
3. Kytke virtajohdot pääterasiaan (piirroset 5–6, sivu 77)
4. Ripusta YoYo teräspidikkeen koukkuun (piirroset 7–8, sivu 77)
5. Aseta kotelo paikalleen ja käännä sitä niin, että se lukittuu teräspidikkeeseen (piirroset 9–10, sivu 77)
6. Kiinnitä riippueristin ionisaattoriin, paina kunnes kuulet naksahduksen (piirroset 11–14, sivu 78)

Huomautus: Lightair ei ole vastuussa seurannaisvahingoista, joita suositusten laiminlyönneistä seuraa.

TUOTEKUVAUS

IonFlow 50 Style, Signature, Surface ja Evolution:

- 1 ionigeneraattori (yllä = 3 koronaneulaa, alla = poistoaukko ja metallikoukku)
- 1 keräin
- 1 akryylialusta
- 1 kytkin
- 1 virtamuuntaja
- 4 koristevaloa
- 1 kosketussuoja (32 kpl liuskoja ja 2 kpl asennusrenkaita)
- 1 koronanaulan harja

IonFlow 50 Solution:

- 1 ionigeneraattori (yllä = poistoaukko ja metallikoukku, alla = 3 koronaneulaa)
- 1 keräin
- 1 kiinnike
- 1 kupu
- 1 paineenrajoituslaite
- 1 koronanaulan harja

PUHDISTUS JA KUNNOSSAPITO

Virransyöttö TÄYTYY aina katkaista ja ilmanpuhdistin on kytkettävä pois päältä ennen laitteen puhdistustöiden aloittamista.

Keräintä EI saa pestä astianpesukoneessa.

Ilmanpuhdistinta EI saa puhdistaa alkoholia, ammoniakkaa tai emäksisiä aineita sisältävillä tuotteilla, koska ne voivat vaurioittaa laitetta.

Keräin on puhdistettava noin kahden viikon välein tai tarvittaessa. Jos käyttöympäristössä on paljon ilmansaasteita, keräin saatetaan joutua puhdistamaan useamminkin.

Keräimen puhdistus:



1. Puhdista keräin astianpesuainetta sisältävällä vedellä ja pehmeällä sienellä.
2. Kuivaa keräin astiapyyhkeellä.
3. Aseta keräin yllä olevien ohjeiden mukaisesti paikalleen ionigeneraattoriin.

Jos olet noudattanut yllä olevia ohjeita, mutta keräin ei ole puhdistunut, kokeile seuraavaa:

1. Suihkuta keräimeen puhdistusainetta ja anna sen vaikuttaa 5 minuuttia.
2. Hankaa mahdollisesti jäljelle jääneitä läikkiä kostealla sienellä, kunnes niitä ei enää näy.
3. Kuivaa keräin astiapyyhkeellä ja aseta keräin yllä olevien ohjeiden mukaisesti paikalleen ionigeneraattoriin.
4. Tarvittaessa toista yllä olevat toimenpiteet.

onigeneraattorin, koronaneulojen ja akryylialustan puhdistus:

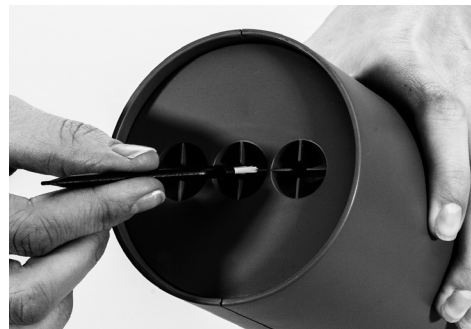

Hauraat koronaneulat on puhdistettava kahden kuukauden välein varovasti. Käyttäen pakkauksen mukana tullutta pientä harjaa poista varovasti neuloihin mahdollisesti

kertynyt ohut vaalea kalkki- ja likakerros. Neuloja ei saa puhdistaa paineilmalla eikä vedellä.

Puhdista ionigeneraattori ja akryylialusta kostealla kankaalla tai sienellä. Pyyhi mahdollisesti jäljelle jäänyt lika pois ja kuivaa osa astiapyyhkeellä. Ionigeneraattorin yläosa eivät saa päästä kosketuksiin veden kanssa. Varo myös vaurioittamasta koronaneuloja.

IONFLOW 50 -LISÄVARUSTEET STYLE, SIGNATURE, SURFACE & EVOLUTION:

4 koristevaloa



Suojus

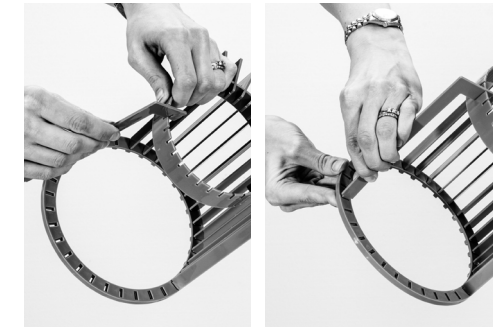

Takuutiedot esitetään osoitteessa www.lightair.com

Tuotteen oikea hävittäminen: tämä merkki tarkoittaa, että tuotetta ei saa hävittää normaalin sekajätteen mukana. Mahdollisten ympäristö- ja terveyshaittojen välttämiseksi sekä luonnonvarojen vastuullisen käytön edistämiseksi tuote tulee kierrättää vastuullisesti. Käytöstä poistettu tuote tulee toimittaa asianmukaiseen sähkö- ja elektroniikkalaitteiden keräyspisteeseen.

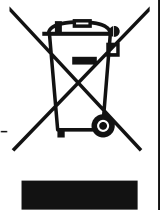

INSTRUKCJA OBSŁUGI

Przed rozpoczęciem korzystania z oczyszczacza proszę zapoznać się z poniższą instrukcją obsługi. Instrukcję należy zachować i przechowywać w bezpiecznym miejscu.

Poradnik instalacyjny znajduje się na stronie 74 (forma obrazkowa).

To urządzenie może być obsługiwane przez dzieci w wieku powyżej 8 lat, przez osoby z ograniczoną sprawnością ruchową lub umysłową oraz przez osoby bez doświadczenia tylko pod nadzorem lub z wcześniejszym pouczeniem dotyczącym obsługi urządzenia w sposób nie naruszający zasad bezpieczeństwa, oraz rozumieją ewentualne zagrożenia jakie się z tym wiążą.

Chronić przed dziećmi w wieku poniżej 8 lat. Czyszczenie i konserwacja urządzenia nie powinna być przeprowadzana przez dzieci pozostawione bez opieki.

Zawsze należy upewnić się, że oczyszczacz jest podłączony do odpowiedniego napięcia zasilającego (zgodnie z opisem technicznym widniejącym na urządzeniu).

Produkt powinien być używany tylko i wyłącznie z zasilaczem dołączonym do urządzenia.

Oczyszczacz jest urządzeniem elektrycznym i tak powinien być traktowany. Bądź szczególnie ostrożny podczas instalacji, użytkowania oraz konserwacji.

Oczyszczacz powietrza może być zmontowany i czyszczony wyłącznie przez osoby dorosłe.

Oczyszczacz powietrza powinien zostać zainstalowany zgodnie z instrukcją, w odpowiedniej odległości od ścian i umieszczony na stabilnej i bezpiecznej powierzchni. Jeżeli nie będzie prawidłowo umieszczony, może spaść powodując obrażenia u ludzi, szkody w otoczeniu jak i sam może zostać uszkodzony.

Zaleca się umieszczenie modeli Style, Signature, Surface, Evolution i Solution przynajmniej 1 metr od wszystkich ścian i mebli oraz urządzeń elektrycznych typu telewizor, komputer, itp. Model Solution powinien dodatkowo zostać zawieszony na wysokości około 0.5 metra od sufitu. Niestosowanie się do powyższych wskazówek może spowodować nieznaczne zabrudzenie pobliskich ścian czy mebli.

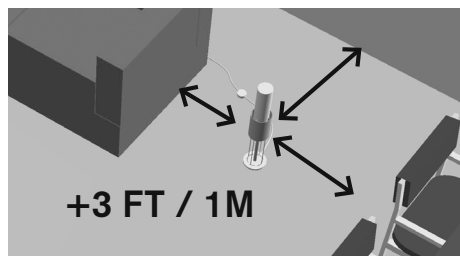

Nigdy nie używać urządzenia z uszkodzonym kablem zasilającym, transformatorem lub uszkodzoną elektroniką.

Uszkodzony kabel zasilający musi zostać wymieniony przez zakwalifikowaną do tego osobę.

Nie należy umieszczać urządzenia lub kabla zasilającego w pobliżu źródeł ciepła.

Nie należy używać urządzenia na zewnątrz (tj. poza zamkniętymi pomieszczeniami).

Nie należy używać urządzenia w wilgotnych pomieszczeniach.

Nie należy używać urządzenia razem ze świecami koloryzowanymi lub na bazie oleju świecami, ponieważ wydzielają one dużo niebezpiecznej sadzy, która może przywierać do ścian i mebli.

Dotykając kolektor możesz doświadczyć niewielkiego wyładowania elektrycznego. To nie jest niebezpieczne! Napięcie wynosi około 8% 1.5v baterii. Jeżeli dotknięcie kolektora powoduje niemiłe uczucie, możesz użyć protektora (osłony ochronnej) dołączonego do zestawu. Stosowanie protektora nie jest jednak wymagane ze względów bezpieczeństwa.

INSTRUKCJA BEZPIECZEŃSTWA DOTYCZĄCA MODELU SOLUTION:

Oczyszczacz można zainstalować tylko na suficie, który wytrzyma uciąż przynajmniej 9kg.

Przed instalacją należy upewnić się, że montowane elementy nie są podłączone do prądu. Podłączenia muszą zostać przeprowadzone zgodnie z aktualnymi przepisami dotyczącymi wykonywania instalacji elektrycznych.

UWAGA! Zagrożenie: możliwość porażenia prądem elektrycznym.

Przed rozpoczęciem czyszczenia urządzenia należy upewnić się, że nie jest ono podłączone do prądu.

UWAGA: Nigdy nie wyjmować metalowego haczyka z generatora jonów podczas gdy jest on obciążony!

INSTRUKCJE INSTALACYJNE DLA MODELU SOLUTION:

1. Zamocuj stalowy wspornik dołączony do zestawu na suficie (rys. 1, strona 76)
2. Zamontuj transformator na zainstalowanym wsporniku (rys. 3-4, strona 76)

3. Podłącz zasilanie do złącza elektrycznego (rys. 5-6, strona 77)
4. Zawieś YoYo na haczyku stalowej kraty (rys. 7-8, strona 77)
5. Zamocuj czaszę urządzenia i przekręć, aby zamontować je na metalowym wsporniku (rys. 9-10, strona 77)
6. Podłącz metalowy haczyk do generatora jonów. Powinieneś usłyszeć kliknięcie potwierdzające poprawne połączenie obu elementów. (rys. 11-14, strona 78)

Ważne: Firma Lightair nie może być pociągnięta do odpowiedzialności za wszelkie szkody spowodowane brakiem przestrzegania zaleceń.

OPIS PRODUKTU:

IonFlow 50, Surface, Style, Signature i Evolution:

- 1 generator jonów (powyżej=3 igły, poniżej=otwór i metalowy haczyk)
- 1 kolektor
- 1 akrylowa podstawka z włącznikiem
- 1 transformator
- 4 dekoracyjne żarówki
- 1 protektor (32 listwy oraz 2 pierścienie)
- 1 szczoteczka do igieł

IonFlow 50 Solution:

- 1 generator jonów (powyżej=otwór i metalowy haczyk, poniżej=3 igły)
- 1 kolektor
- 1 wspornik
- 1 transformator
- 1 osłona
- 1 urządzenie do zwalniania napięcia
- 1 szczoteczka do igieł

CZYSZCZENIE I KONSERWACJA:

Zawsze odłącz wtyczkę z kontaktu przed czyszczeniem urządzenia.

NIGDY nie myj kolektora w zmywarce.

NIGDY nie myj urządzenia środkami zawierającymi alkohol, amoniak lub substancje zasadowe - produkty te mogą uszkodzić urządzenie.

Kolektor powinien być myty raz lub dwa razy w tygodniu oraz w razie potrzeby. Kolektor może wymagać częstszego czyszczenia, jeżeli pracuje w silnie zanieczyszczonym środowisku.

Czyszczenie kolektora:

1. Umyj kolektor płynem do mycia pod ciepłą wodą, najlepiej miękką gąbką.
2. Osusz kolektor ręcznikiem.
3. Zamocuj kolektor na generatorze zgodnie z wcześniejszymi instrukcjami.

Jeżeli postąpiłeś zgodnie z instrukcją a kolektor dalej nie jest czysty, spróbuj poniższych wskazówek:



1. Nanieś środek czyszczący na kolektor i poczekaj około 5 minut.
2. Używając wilgotnej gąbki, pocieraj zabrudzenia dopóki nie znikną.
3. Przetrzyj kolektor ściereczką i umieść na generatorze zgodnie z powyższymi instrukcjami.
4. Ponów całą procedurę, jeżeli jest to konieczne.

Czyszczenie generatora jonów, igieł oraz akrylowej podstawki:

Raz na 4 miesiące Może zaistnieć potrzeba ostrożnego przeczyszczenia delikatnych igieł na górze generatora. Użyj szczoteczki dołączanej do zestawu i starannie usuń cienką warstwę białego kamienia i zanieczyszczeń, które mogły osadzić się na igłach. Nie stosować wody pod ciśnieniem w celu oczyszczenia igieł.

Oczyść generator oraz akrylową podstawkę za pomocą środka czyszczącego w sprayu lub wilgotnej gąbki. Przetrzyj czystą ściereczką i osusz ręcznikiem. Nie pozwól aby górna lub dolna część generatora weszły w kontakt z mokłą powierzchnią, uważaj na igły umieszczone na górze generatora.

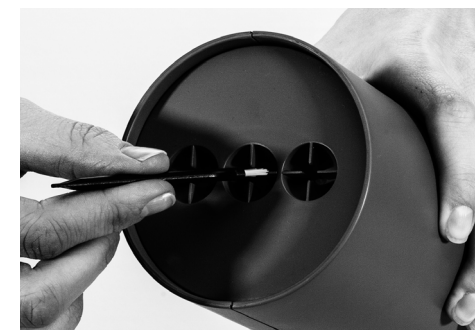

AKCESORIA DOŁĄCZONE DO IONFLOW 50 STYLE, SIGNATURE, SURFACE ORAZ EVOLUTION:

4 lampki dekoracyjne

Protektor (osłona ochronna)

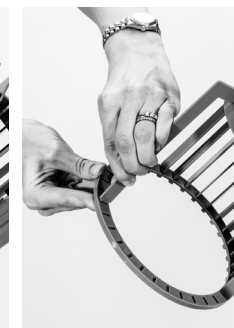

W przypadku pytań odnośnie gwarancji, proszę odwiedzić stronę www.lightair.pl

Symbol ten oznacza, że urządzenie nie może być wyrzucone wraz z odpadami domowymi na terenie całej UE. Poprzez odpowiednie przetwarzanie odpadów, przyczyniasz się do zmniejszenia zakresu negatywnych skutków wywieranych przez zużyte urządzenia na środowisko naturalne oraz zdrowie człowieka. Aby pozbyć się urządzenia w sposób bezpieczny dla środowiska, należy skontaktować się z lokalnymi centrami przetwarzania odpadów elektrycznych i elektronicznych lub ze sprzedawcą urządzenia.



GÜVENLİK TALİMATLARI

Lütfen havatemizleyicinizikullanmadanöncetalimatlarıtamamenokuyunuz ve bu kullanım kılavuzunu güvenli bir yerde saklayınız.

Kurulum talimatlarını 74'inci sayfada bulabilirsiniz. (Şemalar)

Bu ürün, ürünün güvenli kullanımı hakkında gerekli bilgilendirme ve yönlendirmelerin yapılması ve olası tehlikeler hakkında bilinçlendirilmesi durumunda 8 yaş ve üstü çocuklar tarafından vefiziksel, algısal ve duygusal zayıflık sahibi ya da deneyimsiz kişiler tarafından da kullanılabilir.

Çocuklar ürünle oynamamalıdır. Temizleme ve ürün bakımı yetişkin nezaretinde olmadıkları sürece çocuklar tarafından yapılmamalıdır.

Ürüne bağlı voltaj beslemesinin sınıflama etiketi üzerinde işaretlenmiş olanla aynı olduğundan emin olunuz.

Bu ürün sadece ürünle beraber sağlanmış olan güç kaynağı ünitesi ile kullanılmalıdır.

Hava temizleyici bir elektrikli alettir ve o şekilde dikkate alınmalıdır. Kurulum, kullanım ve bakımesnasında doğabilecek kazalardan kaçınmak için özellikle dikkatli olunmalıdır.

Hava temizleyici yetişkinler tarafından kurulmalı ve temizlenmelidir.

Havatemizleyicitalimatlar doğrudan doğruya uzaklıkta ve güvenli sağlanmış ve stabilleştirilmiş zemin üzerinde konuşlandırılarak kurulmalıdır. Yanlış konuşlandırılması durumunda, havatemizleyici düşebilir, insanlar ya da çevresindekilere zarar verebilir.

Style/Signature/Surface/Evolution/Solution modellerinin tüm duvar ve eşyalardan en az 1 metre uzakta konuşlandırılmasını, Solution modelinin tavadan en az 0.5 metre sarkıtılmasını öneriyoruz. Bu önerilerin takip edilmemesi durumunda, yakında bulunan duvar ve/veya eşyalar biraz kirlenebilir.

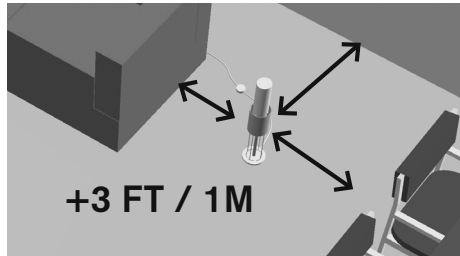

Hava temizleyiciyi hiçbir zaman zarar görmüş enerji kablosu, zarar görmüş transformatör ya da zarar görmüş elektronik ile kullanmayınız.

Ana çıkışın zarar görmesi durumunda yetkili bir kişi tarafından değiştirilmesi gerekir.

Elektrik şok, yangın, kişisel yaralanmalar ve diğer tüm zararlardan korunmak

için hava temizleyicinizi ve transformatörünü hiçbir zaman suya ya da başka bir sıvıya batırmayın.

Hava temizleyicinizi ya da kablosunu bir ısı kaynağının yakınına konuşlandırmayın.

Hava temizleyicinizi dış ortamlarda kullanmayın.

Hava temizleyicinizi nemli odalarda kullanmayın.

Hava temizleyicinizi renkli ya da yağlı mumlar ile kullanmayınız, onlardan üreyen is duvarlarınıza ya da eşyalarınıza yapışabilir.

Toplayıcıya dokunduğunuzda küçük bir elektrik deşarjı hissedebilirsiniz. Bu zararsızdır! Eğer bu deşarjdan rahatsızlık duyarsanız, cihazı tutmadan önce fişten çıkartınız ve havatemizleyici çalışırken koruyucu muhafazayı kullanınız. Koruyucu muhafaza tercihe bağlı olarak kullanılabilir, güvenlik açısından gerekliliği yoktur.

SOLUTION MODELİNE ÖZEL GÜVENLİK TALİMATLARI

Minimum 9 kg ağırlığı taşıyabilen bir tavan fikstürü ayarlamalısınız.

Kurulum öncesi: Gelen kabloları akım olmadığından emin olunuz.

Bağlantılar kabloları regülasyonları doğru şekilde yapılmalıdır.

Tehlike: Elektrik Şoku.

Bakım Öncesi: Hava temizleyicinin enerji kaynağından bağlantısının kesildiğinden emin olun.

Dikkat: Yük altındaki iyon üreticinin askısını hiçbir zaman çıkartmayın.

SOLUTION MODELİNE ÖZEL KURULUM TALİMATLARI

1. Çelik dirseği tavana sabitleyin (Şema 1 sayfa 76)
2. Transformatörü çelik dirseğin üzerine bağlayın (Şema 3-4 sayfa 76)
3. Elektrik kablolarını terminal bloğuna bağlayın (Şema 5-6 sayfa 77)
4. YoYo'yu çelik dirsek üzerindeki kancaya asın (Şema 7-8 sayfa 77)
5. Kanopi kutusunu yerleştirin ve çelik dirseğe sabitlemek için çevirin (Şema 9-10 sayfa 77)
6. Askıyı iyon üreticiye bağlayın, tak-kilitle (click) (Şema 11-14 sayfa 78)

Not: Lightair önerilerin takip edilmemesi sonucu doğabilecek herhangi bir hasar ya da zarardan sorumlu tutulamaz.

ÜRÜN TANIMI

IonFlow 50, Style, Signature, Surface & Evolution:

- 1 iyon üretici (üst= 3 korona iğneler, alt= menfez ve metal kanca)
- 1 toplayıcı
- 1 akrilik stand
- 1 anahtar
- 1 transformatör
- 4 dekoratif ışık
- 1 koruma muhafazası (32 çıta ve 2 bağlantı çemberi)
- 1 korona iğne fırçası

IonFlow 50 Solution:

- 1 iyon üretici (üst= menfez ve metal kanca, alt= 3 korona iğneler)
- 1 toplayıcı
- 1 çelik dirsek
- 1 transformatör
- 1 kanopi
- 1 basınç tahliye cihazı
- 1 korona iğne fırçası

TEMİZLEME VE BAKIM

Hava temizleyiciyi temizlemeden önce kapatmalısınız ve enerji kaynağı ile bağlantısını kesmelisiniz.

Toplayıcıyı bulaşık makinesinde kesinlikle yıkamayınız.

Temizlik esnasında alkol solusyonları, amonyak, ya da alkali maddeler içeren maddeler kesinlikle kullanmayın. Bu tarz maddeler hava temizleyiciye zarar verebilir.

Toplayıcı her iki haftada bir ya da ihtiyaç duyulduğunda temizlenmelidir. Çok kirli ortamlarda kullanılması durumunda toplayıcıyı daha sık temizlemek gerekebilir.

Toplayıcı Temizliği:



1. Toplayıcıyı deterjanlı su ve yumuşak bir sünger ile temizleyin.
2. Toplayıcıyı bulaşık havlusu ile kurulayın.
3. Toplayıcıyı iyon üreticinin üstüne yukarıdaki talimatlar doğrultusunda tekrar yerleştirin.

Yukarıdaki adımları takip ettiniz fakat toplayıcınız hala temiz değil ise, aşağıdaki deneyin:

1. Deterjanı toplayıcı üzerine püskürtün ve 5 dakika bekleyin.
2. Nemli bir sünger kullanım ve kalan noktaları onlar kaybolana kadar ovalayın.
3. Toplayıcıyı bulaşık havlusu ile kurulayın ve iyon üreticinin üstüne yukarıdaki talimatlar doğrultusunda tekrar yerleştirin.
4. Gerekliyse yukarıdaki adımları tekrarlayın.

İyon üretici, korona iğneleri ve akrilik standın temizliği:

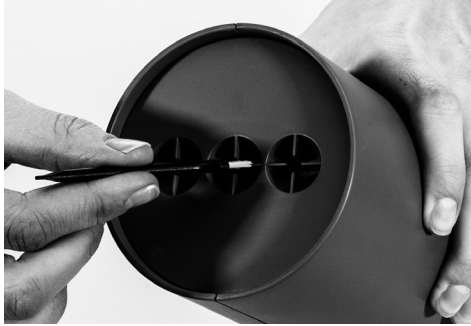

Her iki ayda bir hassas korona iğnelerini dikkatli bir şekilde temizlemelisiniz. Paketin içerisinden çıkan küçük fırçayı kullanın ve iğneler üzerine yapışmış olabilecek tozları ve ince kireç tabakasını fırçalayın. İğneleri temizlerken baskı uygulamayın ve su kullanmayın.

İyon üreticisi ve akrilik standı nemli bir kumaş ya da sünger ile temizleyin. Kalan tüm kirleri silerek ve oarak temizleyin ve ardından bir havlu ile kurulayın. İyon üreticinin üst ve alt kısmının su ile temas etmesine izin vermeyiniz ve korona iğnelerine dikkat ediniz.

IONFLOW 50, STYLE, SIGNATURE, SURFACE & EVOLUTION AKSESUARLARI

4 dekoratif ışık



Koruyucu Muhafaza

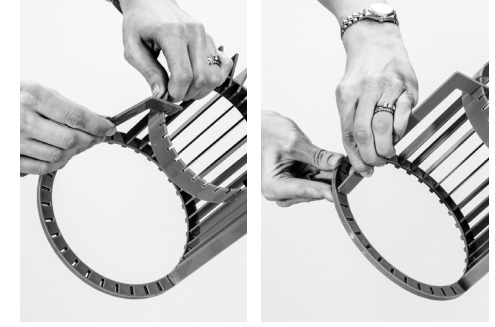

Garanti şartları için www.ligthair.com

Ürünün doğru atılması: Bu işaret ürününüzün yerel mevzuata uygun olarak ev atıklarından ayrı atılması gerektiği anlamına gelir. Kontrolsüz çöp atılmasından doğabilecek çevre ve insan sağlığı zararlarından korunmak ve maddesel kaynakların sürdürülebilir geri kullanımını desteklemek için ürünü uygun bir şekilde geri dönüşüme iletin. Kullandığınız cihazı geri döndürmek için, lütfen dönüşüm ve toplama sistemlerini kullanın ya da ürünü aldığınız satıcıyla iletişime geçin. Onlar ürünü alarak çevreyi koruyacak şekilde geri kazanılmasını sağlayacaktır.

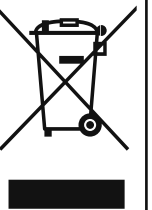

لا تضع منقي الهواء أو الشريط الكهربائي قريباً من مصدر للحرارة.

لا تستخدم منقي الهواء في الخارج.

لا تستخدم منقي الهواء في غرف رطبة.

لا تستعمل منقي الهواء بالاقتران مع شموع ملونة أو زيتية الأساس، حيث إن السخام ينبعث منها وقد يلتصق بالجدران والأثاث.

قد تشعر بتفريغ شحنة كهربائية صغيرة عند لمس قطعة التجميع. هذه الشحنة غير مؤذية! إن شعرت بأن الشحنة المفرّغة غير لطيفة انزع الجهاز من القابس قبل التعامل معه واستخدم الصفيحة الواقية عند تشغيل منقي الهواء. وتجب الملاحظة أن الصفيحة الواقية هي قطعة اختيارية وغير ضرورية من ناحية السلامة.

ملاحظة: لا تتحمل "لايت إير" أية مسؤولية عن أي تلف ناجم عن الفشل في اتباع التوصيات.

تعليمات السلامة

يجب إعداد تجهيزات سقف تصمد على الأقل أربعة أضعاف وزن السقف والمظلة (٩ كجم) قبل التركيب: تأكد من عدم وجود تيار في الأسلاك المرفقة. يجب إتمام التوصيلات بما يتوافق مع لوائح الأسلاك.

الخطر: صدمة كهربائية

قبل أعمال الصيانة: احرص على فصل جهاز تقنية الهواء عن إمداد الطاقة.

تحذير: تجنب إزالة العلاقة من مولد الأيون المتصل بالطاقة!

تعليمات التركيب ل SOLUTION

- ١- قم بتهيئة الكتيبة الفولاذية في السقف (الرسم ١، صفحة 76)
- ٢- قم بتركيب محول على الكتيبة الفولاذية (الرسم ٣ - ٤، صفحة 76)
- ٣- قم بتوصيل سلك الطاقة بالمجموعة الطرفية (الرسم ٥ - ٦، صفحة 77)
- ٤- قم بتعليق الخيط المرن على خطاف الكتيبة الفولاذية (الرسم ٨ - ٧، صفحة 77)
- ٥- قم بتركيب مبيت الغطاء وأدره لإحكام التوصيل بالكتيبة الفولاذية (الرسم ٩ - ١٠، صفحة 77)
- ٦- قم بتوصيل العلاقة في مولد الأيون، مع سماع صوت الاستقرار في مكانها (طقطقة) (الرسم ١١ - ١٤، صفحة 78)

تعليمات تحذيرية

نرجو قراءة كل التعليمات قبل استخدام منقي الهواء هذا وحفظ كتيّب التعليمات في مكان آمن.

يمكن الاطلاع على دليل التركيب في صفحة 74 (الرسوم التوضيحية).

يمكن للأطفال الذين تزيد أعمارهم عن ٨ سنوات والأشخاص الذين يعانون من ضعف في القدرات البدنية أو الحسية أو العقلية أو الذين يعانون من نقص الخبرة والمعرفة استخدام هذا الجهاز وذلك إذا ما تلقوا الإشراف أو تعليمات الخاصة باستخدام الأجهزة بطريقة آمنة وفهموا المخاطر المترتبة على ذلك.

يتعين أن يتجنب الأطفال اللعب بالجهاز. يتعين عدم قيام الأطفال بالتنظيف والصيانة دون وجود إشراف.

تأكد أن الجهد الكهربائي (الفلط) للمأخذ الموصل مساو للفلط المذكور على ملصق التصنيف. يجب استخدام الجهاز مع وحدة إمداد الطاقة الواردة معة فقط.

إن منقي الهواء هو جهاز كهربائي ويجب التعامل معه على هذا الأساس. كن حذراً على نحو الخصوص لتتجنب الحوادث أثناء التركيب والاستخدام والصيانة.

يجب أن يقوم البالغون بتركيب منقي الهواء وتنظيفه.

يجب تركيب منقي الهواء وفقاً للتعليمات عند المسافة الصحيحة من الجدار ويوضع على سطح آمن وثابت. وإذا تم وضعه بطريقة خاطئة فقد يسقط منقي الهواء ويسبب الإصابة للناس أو التلف لما يحيط به.

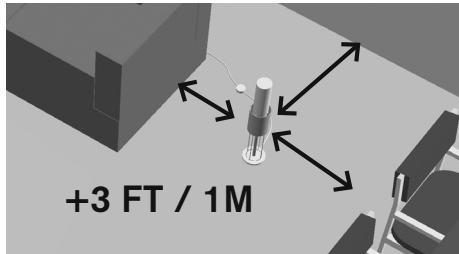

نوصي بأن يوضع الجهاز من طراز (Evolution/Style/Signature/Surface/Solution)

على بُعد ٣ أقدام (١ متر) على الأقل عن كل

الجدران والأثاث، وأن يُعلق الطراز

(Solution model) على بُعد ٥,١ قدم

(٥,٠ متر) تحت السقف. إن لم يتم إتباع هذه

التعليمات فإن الجدران أو قطع الأثاث المجاورة قد تنسخ إلى حد ما.

لا تستخدم منقي الهواء أبداً مع سلك كهربائي تالف أو محول تالف أو قطع إلكترونية تالفة.

إذا كان سلك التوصيل الرئيسي تالفاً فيجب استبداله من قِبَل شخص مؤهل لذلك.

لمنع حدوث صدمة كهربائية أو حريق أو إصابة شخصية أو أي خطر آخر لا تغمر منقي الهواء شاملاً المحوّل بالماء أو في أي سائل آخر.

مواصفات المنتج

طراز Solution ٥٠ IonFlow
مولد أيون عدد ١ (فوق = مخرَج
وكلاب معدني، تحت = إبر هاليتية عدد ٣)
قطعة تجميع عدد ١
قوس ١
محول ١
مظلة ١
عدد ١ فرشاة إبر هاليتية
جهاز تفريغ الضغط عدد ١

طراز Style ٥٠ IonFlow,
Signature, Surface & Evolution
مولد لأيون عدد ١ (فوق = إبر هاليتية عدد ٣
تحت = مخرَج وكلاب معدني)
قطعة تجميع عدد ١
قاعدة أكريليكية عدد ١
مفتاح تشغيل عدد ١
محول عدد ١
أضواء تزيينية عدد ٤
صفحة لمس واقية عدد ١
(٣٢ شريحة و ٢ حلقات تجميع)

التنظيف والصيانة

يجب أن تفصل المآخذ الكهربائي وأن تعلق زر تشغيل منقي الهواء قبل التنظيف.
لا تغسل قطعة التجميع في آلة غسل الصحون.
لا تستعمل منتجات التنظيف التي تحتوي على محاليل كحولية أو نشادر أو مواد قلووية، حيث إن
هذه المواد قد تتلف منقي الهواء.
يجب تنظيف قطعة التجميع مرّة كل أسبوعين تقريباً أو عندما يلزم. وقد تتطلب قطعة التجميع
تنظيفاً أكثر إن كانت تُستخدم في بيئات عالية التلوث.

تنظيف قطعة التجميع:

١. نظّف قطعة التجميع بسائل غسل الأواني وبالماء
وباسفنج طري.
٢. جفّف قطعة التجميع بمنشفة أطباق.
٣. أعد وضع قطعة التجميع على مولد الأيون وفقاً
للتعليمات أعلاه.



- إذا اتبعت التعليمات السابقة ولكن قطعة التجميع لا تزال
غير نظيفة، جرّب التالي:
١. قم بفرش المادة المنظفة على قطعة التجميع ودعها تأخذ
مفعولها لمدة ٥ دقائق.
 ٢. استخدام إسفنجة رطبة وافرك أي بقع متبقية حتى تزول.
 ٣. جفّف قطعة التجميع بمنشفة أطباق وأعد وضعها على مولد الأيون وفقاً للتعليمات أعلاه.
 ٤. كرر الإجراء السابق عند اللزوم.

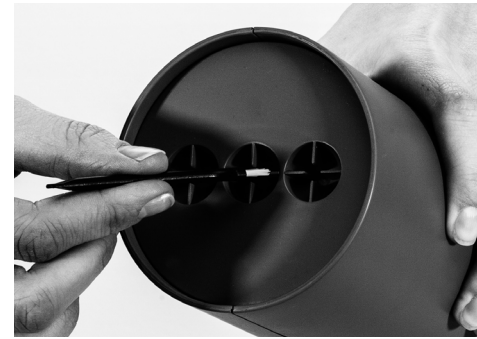

تنظيف مولد الأيون والإبر الهاليتية والقاعدة الأكريليكية:
يجب تنظيف الإبر الهاليتية السهلة الكسر مرّة كل شهرين
بعناية. استخدم الفرشاة الصغيرة المرفقة في العبوة
ونظف بحذر الطبقة الرقيقة المتكونة من الوسخ والقشرة
الكلسية البيضاء، والتي تكون قد التصقت بالإبر.
لا تستخدم الضغط أو الماء عند تنظيف الإبر.

نظّف مولد الأيون والقاعدة الأكريليكية بقطعة قماش رطبة
أو إسفنجية. امسحها حتى تنظف، وافرك أي أوساخ متبقية
لإزالتها وجفف القطع بمنشفة. لاتسمح لقمة وقاعدة مولد
الأيون بلامسة الماء وتعامل بحذر مع الإبر الهاليتية.

اكسسوارات

Style, Signature, ٥٠ Ionflow, Surface & Evolution

صفحة واقية

أضواء تزيينية عدد ٤

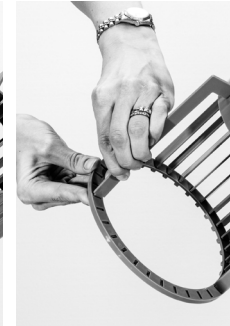

بالنسبة للضمان رجاء زيارة www.lightair.com

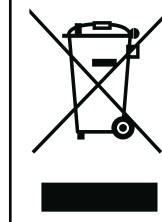

التخلص الصحيح من هذا المنتج: تشير هذه العلامة الي ضرورة عدم التخلص من هذا المنتج
مع النفايات المنزلية الأخرى في جميع مناطق الاتحاد الأوروبي. للحيلولة دون وقوع أي ضرر
محتمل على البيئة أو صحة الإنسان جراء التخلص غير الآمن من النفايات، يجب إعادة تدويرها
بصورة معقولة لتعزيز إعادة الاستخدام الدائم لموارد المواد. لإعادة جهازك المستخدم، رجاء
استخدام أنظمة الإرجاع والتجميع أو اتصل بالبائع الذي اشترت منه المنتج. حيث يمكنه استلام
هذا المنتج لإتمام عملية إعادة بيئنا.

ИНСТРУКЦИИ ПО ТЕХНИКЕ БЕЗОПАСНОСТИ.

Пожалуйста, перед началом использования очистителя воздуха, прочитайте эту инструкцию и сохраните её в надёжном месте.

Руководство по монтажу можно найти на странице 74 (чертежи).

Это устройство могут использовать дети возрастом от 8 лет и люди с ограниченными физическими, сенсорными или умственными способностями, либо с недостаточным опытом или знаниями, только под присмотром или после получения указаний по безопасному использованию устройства и с пониманием рисков, с которыми связано использование устройства.

Дети не должны играть с устройством. Дети не должны очищать или обслуживать устройство без присмотра.

Проверьте правильность подаваемого напряжения, сверив его с маркировкой на этикетке изделия.

Это устройство должно использоваться только с блоком электропитания, предоставленным вместе с ним.

Очиститель воздуха является электрическим устройством и с ним должно быть соответствующее обращение. Для предупреждения несчастных случаев, будьте особенно осторожны во время установки, эксплуатации и обслуживания изделия.

Очиститель воздуха должен быть установлен и очищаться взрослыми людьми.

Очиститель воздуха должен быть установлен в соответствии с инструкциями, на требуемом расстоянии от стены и располагаться на устойчивой, надёжной поверхности. В случае неправильной установки, очиститель воздуха может упасть и нанести травмы персоналу и повредить интерьер помещения.

Мы рекомендуем располагать модели Style/signature/Surface/evolution/Solution на расстоянии минимум 1 метра от стен и мебели и, в случае подвесного расположения модели Solution, расстояние от потолка должно быть минимум 0,5 метра. Если эти рекомендации не соблюдаются, то поверхности стен/мебели около очистителя могут быть загрязнены через некоторый период его эксплуатации.

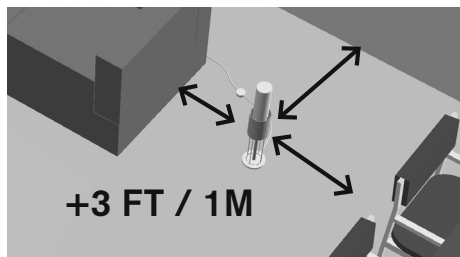

Никогда не используйте очиститель воздуха с повреждённым кабелем, трансформатором или неисправными деталями электронного управления.

В случае повреждения главного кабеля, он должен быть заменён специалистом, имеющим лицензию на проведение таких работ.

Для предотвращения от удара электрическим током, пожара, физических травм или других несчастных случаев, не погружайте очиститель воздуха и трансформатор в воду или какую-либо другую жидкость.

Не располагайте очиститель воздуха или кабель около источника тепла.

Не используйте очиститель воздуха вне помещения.

Не используйте очиститель воздуха в пыльном помещении.

Не используйте очиститель воздуха в помещении вместе с цветными или изготовленными с примесями масла свечами, так как они выделяют сажу, окрашивающую стены и мебель.

При прикосании к коллектору, вы можете получить небольшой электрический разряд. Это не представляет никакой опасности! Если этот разряд покажется вам неприятным, то выньте штепсель из розетки перед прикосанием к очистителю и используйте защитный кожух, если очиститель воздуха включён. Заметьте, что защитный кожух является опциональным оборудованием и не обязателен с точки зрения безопасности.

ИНСТРУКЦИИ ПО БЕЗОПАСНОСТИ И МОНТАЖУ ДЛЯ SOLUTION

Вам нужно устроить потолочный фиксатор, выдерживающий вес не менее 9 кг.

Перед осуществлением монтажа: Убедитесь в том, что входные провода не подключены к электричеству. Подключение должно осуществляться в соответствии с правилами электропроводки.

Опасность: Электрический удар

Перед эксплуатацией: Убедитесь в том, что очиститель воздуха отсоединен от источника электричества.

Предупреждение: Не отсоединяйте подвесное крепление от ионного генератора под нагрузкой!

ИНСТРУКЦИИ ПО БЕЗОПАСНОСТИ ДЛЯ МОНТАЖА

1. Закрепите стальной кронштейн на потолке (Чертеж 1, стр. 76)
2. Закрепите трансформатор на стальном кронштейне (Чертеж 3-4, стр. 76)

3. Соедините электропроводку с распределительной коробкой (Чертеж 5-6, стр. 77)
4. Подвесьте YoYo на крючок стального кронштейна (Чертеж 7-8, стр.77)
5. Установите навесной корпус и поверните, чтобы закрепить его на стальном кронштейне (Чертеж 9-10, стр. 77)
6. Присоедините подвесное крепление к ионному генератору, прикрепите его (защелкните) (Чертеж 11-14, стр. 78)

Примечание: Lightair не несёт ответственности за любые нарушения и травмы, возникшие вследствие неправильного следования рекомендациям.

ОПИСАНИЕ ИЗДЕЛИЯ

- IonFlow 50 Style, Signature, Surface & Evolution:
- 1 ионный генератор (вверху = 3 иглы короны, внизу=выход и металлической крюк)
 - 1 коллектор
 - 1 акриловая подставка
 - 1 выключатель
 - 1 трансформатор
 - 4 декоративных лампы
 - 1 сенсорный кожух (32 планки и 2 сборных кольца)
 - 1 щётка для очистки иголок короны

- IonFlow 50 Solution:
- 1 ионный генератор (вверху =выход и металлический крюк, внизу=3 иглолки короны)
 - 1 коллектор
 - 1 кронштейн
 - 1 трансформатор
 - 1 навес
 - 1 устройство понижения давления
 - 1 щётка для очистки иголок короны

ОЧИСТКА И ОБСЛУЖИВАНИЕ

Перед очисткой очистителя воздуха, вы ДОЛЖНЫ отсоединить подачу питания на очиститель воздуха.

НЕ мойте коллектор в посудомоечной машине.

Не используйте очистительные средства, содержащие раствор алкоголя, нашатырный спирт или алкалоидные субстанции, так как эти средства могут повредить очиститель воздуха.

Коллектор должен очищаться примерно один раз в две недели или при необходимости. В случае использования изделия в помещении с повышенным загрязнением воздуха, может требоваться более частая очистка.

Очистка коллектора:

1. Очистите коллектор моющей жидкостью, водой, используя губку.
2. Протрите коллектор кухонным полотенцем.
3. Установите коллектор на место на ионный генератор, как указано в инструкции выше.

Если вы провели работы в соответствии с вышеприведёнными инструкциями, но коллектор всё же недостаточно чистый, попробуйте сделать следующее:

1. Распылите моющее вещество на коллектор и оставьте его на 5 минут.
2. Используя губку, протирайте оставшиеся загрязнённые места до тех пор, пока грязь не исчезнет.
3. Протрите коллектор насухо кухонным полотенцем и расположите его на ионный генератор в соответствии с вышеприведёнными инструкциями.
4. При необходимости, повторите вышеуказанную процедуру.



Очистка ионного генератора, иголок короны и акриловой подставки:

Один раз в два месяца необходимо тщательно очищать хрупкие иглолки короны. Используя небольшую щётку, прилагаемую к упаковке, осторожно удалите грязь и тонкий слой белой жирной извести, которая, возможно, осталась на иглолках. Для очистки иголок не разрешается применять сжатый воздух или воду

Очищайте ионный генератор и акриловую подставку куском мягкой ткани или губкой. Протрите начисто, удалив остатки загрязнений сухим полотенцем. Будьте осторожны в обращении с иглолками короны и не допускайте попадания воды на верхнюю и нижнюю поверхности генератора.

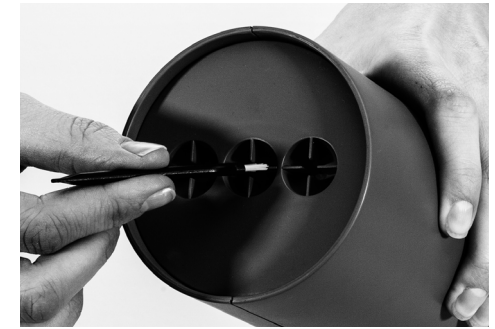

АКСЕССУАРЫ IONFLOW 50 МОДЕЛЬ И ПОВЕРХНОСТЬ

4 ДЕКОРАТИВНЫХ ЛАМП



ЗАЩИТНЫЙ КОЖУХ

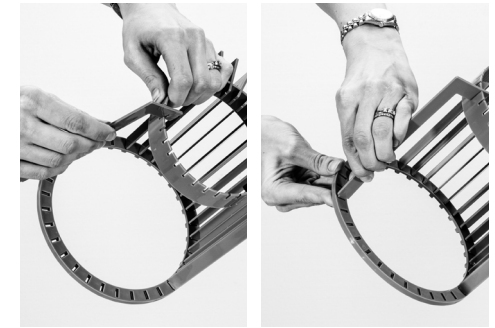

Условия гарантии см. на веб-сайте www.lightair.com

Правильная утилизация этого продукта: Эта маркировка указывает, что данный продукт нельзя уничтожать вместе с другим хозяйственным мусором на территории ЕС. Чтобы предотвратить возможное причинение вреда окружающей среде или здоровью людей вследствие неконтролируемого уничтожения мусора, уничтожайте отходы ответственно, способствуя рациональной утилизации материальных ресурсов. Чтобы сдать ваше использованное устройство, используйте системы сдачи и сбора или свяжитесь с продавцами этого устройства в том месте, где продукт был приобретен. Они смогут принять этот продукт для экологически безопасного уничтожения.

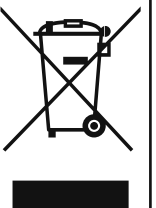

注意事項について

本空気清浄機をお使いになる前にこの説明書をよくお読みいただき、本取扱説明書は安全な場所に保管してください。

設置手順については74ページをご覧ください(図)

本製品は8歳以上のお子様のご使用になれます。また、肉体的、知覚的、あるいは精神的に障害のある方の場合、もしくは経験や知識に不足のある方の場合は、本製品の安全な使い方に関して監督・指導を受け、その危険性を理解された上でご使用になれます。

お子様が本製品でお遊びになることはお止めください。監督者がいない状態でのお子様による清掃およびユーザ メンテナンスはお止めください。

供給電力は、指定された定格と同じものを使用すること。

この電気製品は、本体についている電源ユニットでしか使えません。

本空気清浄機は、電気機器として取り扱ってください。設置、使用、メンテナンスの際は、事故の起きないように特に注意してください。

本空気清浄機は、大人が設置し、大人が清掃を行うようにしてください。

本空気清浄機は、本説明書に従って、壁から正しい距離に、安定した場所に固定して設置する必要があります。不適切な場所に設置された場合、空気清浄機が倒れるなどした際に怪我や周辺のものに損害が発生する場合があります。

Style/Signature/Surface/Evolution/Solution モデルは最低でも壁や家具から1メートル離れた場所に設置するよう推奨しています。Solution モデルは天井から0.5メートル離れた場所に吊り下げてください。推奨事項に従わない場合は、壁や家具に汚れが生じる場合があります。

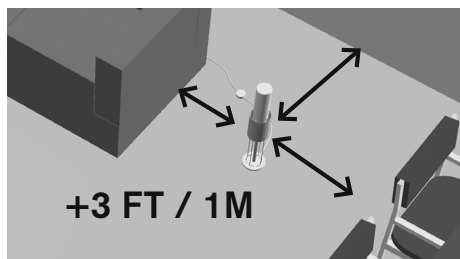

本空気清浄機は、損傷している電源ケーブル、損傷している変換器、損傷している電子機器と一緒に使用しないでください。

メインケーブルが破損した場合は、有資格者による交換を行ってください。

感電、火災、怪我、その他の危険を防ぐため、変換器を含む本空気清浄機を水や液体にさらさないでください。

・空気清浄機またはケーブルを熱源のそばに置かないでください。

本空気清浄機は屋外で使用しないでください。

本空気清浄機をカラーキャンドル、オイルベースのキャンドルと一緒に使用しないでください。発生したすすが壁や家具に付着する原因となります。

コレクタに触れると軽い放電を感じる場合があります。これは、人体には害はありません!この放電が気になる場合は、取り扱う際に本機の電源コードを抜いてください。または本空気清浄機がオンとなる場合は保護具を装着してください。この保護具はあくまでもオプションであり、安全上では特に必要のないものです。

安全のしおりや設置方法については Solution をご覧ください。

9 kg以上の重さに耐えられる天井固定器具を必ず設置してください。

設置する前に：受電ワイヤに電流が流れていないことを確認してください。必ず配線方法に従って接続してください。

危険：電気ショック

メンテナンス前に：空気清浄機が電源から外されているか確認してください。

警告：荷重をかけてイオン発生器からハンガーを外さないでください!

設置時の安全のしおり

1. 天井にスチールブラケットをしっかりと取り付けます(図1、76ページ)
2. スチールブラケットに変圧器を取り付けます(図3-4、76ページ)
3. 端子台に電源ワイヤーを接続します(図5-6、77ページ)
4. スチールブラケットに変圧器を取り付けます(図7-8、77ページ)
5. 円筒形の覆いを取り付けて、スチールブラケットにしっかりと固定されるまで回します(図9-10、77ページ)
6. ハンガーをイオン発生器にカチッと接続します(図11-14、78ページ)

注:LIGHTAIR では、推奨事項に従わなかった場合に発生した損害について責任を負いません。

製品の仕様

IonFlow 50, Style, Signature, Surface & Evolution:

イオン生成器 X 1 (上記= コロナニードル3つ、下記=コンセントおよび金属フック)

コレクタ X 1

アクリルスタンド X 1

スイッチ X 1

変換器 X 1

装飾ライト X 4

タッチガード X 1 (スラット X 32 およびアセンブリリング X 2)

コロナニードル用ブラシ1

IonFlow 50 Solution:

イオン生成器 X 1 (上記= アウトレットと金属フック、下記=コロナニードル)

コレクタ X 1

ブラケット X 1

変圧器 X 1

キャノピー X 1

圧力リリーフデバイス X 1

コロナニードル用ブラシ1

クリーニングとメンテナンス

クリーニングの際は、電源を取り外し、本空気清浄機のスイッチを切ってください。

コレクタは食器洗浄機では洗浄しないでください。

本空気清浄機が傷む場合がありますので、アルコール溶剤、アンモニア、アルカリ性洗剤が入った製品でクリーニングしないでください。

コレクタは2週間に1回または必要な場合に随時クリーニングしてください。汚染された空気環境で使用している場合には、コレクタはさらに頻繁にクリーニングを行う必要があります。

コレクタのクリーニング:



1. 洗剤、水、柔らかいスポンジでコレクタをクリーニングします。
2. コレクタをふきんなどで拭き取ります。
3. 上記の説明に従ってコレクタをイオン生成器に戻します。

上記の説明に従ったが、コレクタがきれいにならない場合は、次の手順を試してください。

1. コレクタに洗剤をスプレーし、5分間洗剤をそのままにする。
2. しめったスポンジを使用して、汚れた部分をこすり取る。
3. コレクタをふきんなどで拭き取り、上記の説明に従ってコレクタをイオン生成器に戻します。
4. 必要な場合はこの手順を繰り返します。

イオン生成器、コロナニードル、アクリルスタンドのクリーニング:



2 ヶ月に1回、破損ししやすいコロナニードルを慎重にきれいにします。同梱されていた小さなブラシを使ってニードルについた汚れや水垢を払います。ニードルをきれいにする際には、圧力や水を使用しないでください。

イオン生成器とアクリルスタンドは、湿った布またはスポンジでクリーニングしてください。埃を拭き取り、その後ふきんなどで水分を拭き取ってください。イオン生成器はどの部分も水に触れないように気をつけてください。コロナニードルの取扱には細心の注意を払ってください。

IONFLOW 50アクセサリ STYLE, SIGNATURE, SURFACE & EVOLUTION:

装飾ライト X 4



装飾ガード

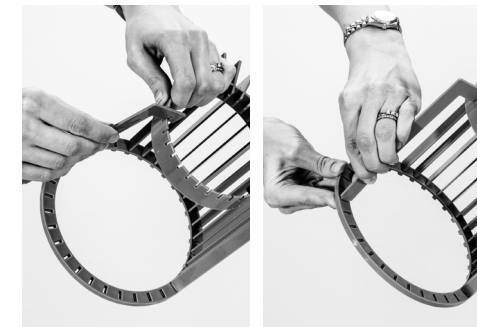

保証については、詳細をこちらよりご覧ください。www.lightair.com

本製品の廃棄方法: このマークは、本製品はEU全土では他の家庭ごみと一緒に破棄してはならないことを意味します。規制外の廃棄物処理によって環境や人体の健康に悪影響を及ぼす可能性を防止として、物質資源の地球にやさしい再使用を促進するためにリサイクルすることになっています。使用済みのデバイスを返却する際は、返却および回収システムをご利用の上、製品を購入した小売店にご連絡ください。そこで、環境に安全なリサイクルを目的としてこの製品を回収させていただきます。



警告說明

使用本空氣淨化器之前，請仔細閱讀使用說明，並妥善保管本說明書。

安裝指南見於第74頁(示意圖)

8歲及以上兒童以及身體、感官或精神方面有缺陷或者缺乏知識經驗的人群在有人監督或獲得有關安全使用本器具的指導並且清楚所涉及的危害的情況下可以使用本器具；

禁止兒童玩耍本器具。在沒有人監督的情況下，兒童不可對器械進行清潔和維護操作。

連接的電源電壓必須和標籤上的額定電壓相同。

該設備只能使用隨設備一起提供的電源裝置。

本空氣淨化器為電子設備，應正確使用。在安裝、使用和維護本產品時，必須謹慎操作，以免發生意外。

本空氣淨化器應由成人進行安裝和清潔。

必須遵照使用說明，將本空氣淨化器安裝在距牆壁適當距離的穩固表面上。如安放位置不當，可導致空氣淨化器摔落，從而造成人身傷害或周圍物品損壞。

我們建議您將Style/Signature/Surface/Evolution/Solution 型號安裝在距離牆壁和傢俱至少3英尺(x1米)遠的位置，同時將Solution型號懸掛在天花板下1.5英尺(x0.5米)處。如未遵循上述建議，可導致附近的牆壁和傢俱髒污。

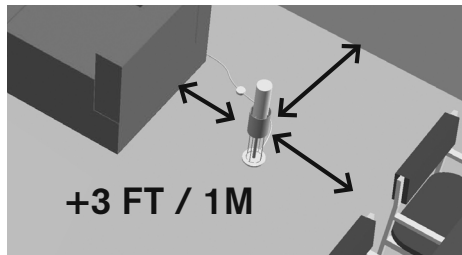

嚴禁將破損的電源線、電源適配器或電子設備用於本空氣淨化器。

如電源線損壞，應由專業人員進行更換。

為避免發生電擊、火災、人身傷害及其它危險，請勿將本空氣淨化器(包括電源適配器)浸入水中或其它液體內。

請勿將本空氣淨化器或電線靠近熱源擺放。

請勿在室外使用本空氣淨化器。

在使用空氣淨化器時請勿使用彩色蠟燭或油燭，以免蠟燭燃燒時釋放的煙灰粘附到牆壁和傢俱上。

在接觸吸附裝置時，可能會發生微放電現象。它不會對人體構成直接傷害!如果您不希望接觸這種放電現象，請拔下電源插頭後再進行處理，並在開著空氣淨化器時使用防護罩。注意：防護罩是非強制裝配件，可按需要決定安裝與否。

Solution安全與安裝說明

您必須 安裝一個天花板固定裝置，該裝置須能承受至少9公斤重量

在安裝前：確保進線無電流通過。線路的連接必須符合接線規定。

危險：觸電危險

在維護前：確保將空氣淨化器與電源斷開。

警告：切勿從處於負載下的離子生成器中取出吊架！

針對安裝的安全說明

1. 將鋼製托架固定到天花板上(示意圖1,第76頁)
2. 將變壓器安裝在鋼製托架上(示意圖3-4,第76頁)
3. 將電源線連接至接線板(示意圖5-6,第77頁)
4. 將YoYo掛在鋼製托架的掛勾上(示意圖7-8,第77頁)
5. 安裝外罩並將其固定在鋼製托架上(示意圖9-10,第77頁)
6. 將吊架插入離子發生器的卡扣(會聽到卡嗒聲)(示意圖11-14,第78頁)

注意：對於因未遵循上述建議而導致的任何損壞，Lightair不承擔任何責任。

產品描述

IonFlow 50 Style, Signature, Surface, Evolution :

- 1個離子發生器（上面=3只電暈針，下面=介面和金屬鉤）
- 1個吸附裝置
- 1只壓克力支架
- 1只開關
- 1只電源適配器
- 4只裝飾燈
- 1只防護罩（32只翼片和2只裝配環）
- 1只電暈針毛刷

IonFlow 50 Solution型 :

- 1個離子發生器（上面=介面和金屬鉤，下面=3只電暈針）
- 1個吸附裝置
- 1個支架
- 1個變壓器
- 1個罩篷
- 1個卸壓裝置
- 1只電暈針毛刷

清潔與保養

清潔前，請務必斷開電源並關閉空氣淨化器。

請勿使用洗碗機清洗吸附裝置。

請勿使用含有酒精溶液、氨或鹼性物質的清潔產品，以免損壞空氣淨化器。

吸附裝置應大約每兩周清洗一次或在需要時清洗。如用於污染嚴重的環境，則需要更頻密地清洗吸附裝置。

清潔吸附裝置：



1. 使用清潔劑、水和柔軟的海綿清潔吸附裝置。
2. 使用擦碟布將吸附裝置擦乾。
3. 遵循上述說明，將吸附裝置重新裝到離子發生器上。

如果您照此執行後吸附裝置仍未清洗乾淨，請嘗試以下步驟：

1. 在吸附裝置上噴灑清潔劑並保持五分鐘。

2. 用濕海綿擦除剩餘的污漬。

3. 用擦碟布將吸附裝置擦乾，並遵循上述說明，將吸附裝置重新裝到離子發生器上。

4. 如有必要，請重複以上步驟。

清潔離子發生器、電暈針和壓克力支架

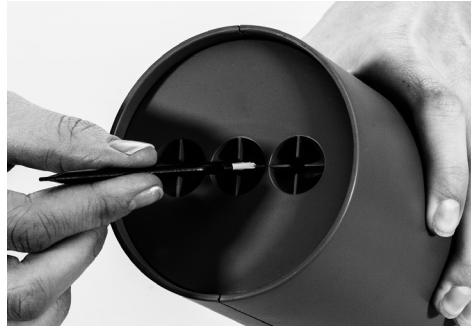

應每兩個月仔細清潔一次極易損壞的電暈針。使用隨產品附贈的小毛刷仔細將電暈針上粘附的熟石灰層和污垢刷去。清潔電暈針時請勿用力或使用水。

使用濕布或濕海綿清潔離子發生器和壓克力支架。擦除剩餘的污漬，然後用毛巾擦乾。離子發生器的上下兩端不能沾水，不要損壞或弄斷電暈針。

IONFLOW 50附件 IONFLOW 50 STYLE, SIGNATURE, SURFACE, EVOLUTION :

4只裝飾燈



防護罩

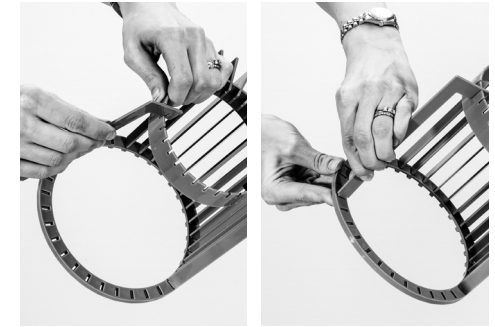

保修信息，請參見 www.lightair.com。

妥善地處置該產品：該標誌表明，在整個歐盟地區內，不能將該產品與其他家庭廢棄物放在一起進行處置。為防止不受控制的廢物處置可能對環境或人類健康造成的損害，請負責任地將其回收，以幫助可持續地重新利用材料資源。請使用回收系統或聯繫出售該產品的零售商來回收用後的設備。他們能夠以環保的方式對該產品進行回收利用。



警告说明

使用本空气净化器之前,请仔细阅读使用说明,并妥善保管本说明书。

安装指南见于第74页(示意图)

本设备可由8岁及以上年龄的儿童以及身体、感官或心智能力低下或缺乏经验和知识的人使用,如果他们被给予有关安全使用本产品的监督或指示并理解涉及的危险。

儿童不应将本设备当作玩具。在无人监督的情况下不可由儿童清洗和维护本设备。

连接的电源电压必须和卷标上的额定电压相同。

该设备只能使用随设备一起提供的电源装置。

本空气净化器为电子设备,应正确使用。在安装、使用和维护本产品时,必须谨慎操作,以免发生意外。

本空气净化器应由成人进行安装和清洁。

必须遵照使用说明,将本空气净化器安装在距墙壁适当距离的稳固表面上。如安放位置不当,可导致空气净化器摔落,从而造成人身伤害或周围物品损坏。

我们建议您将Style/Signature/Surface/Evolution/Solution型号安装在距离墙壁和家具至少3英尺(×1米)远的位置,同时将Solution型号悬挂在天花板下1.5英尺(×0.5米)处。如未遵循上述建议,可导致附近的墙壁和家具脏污。

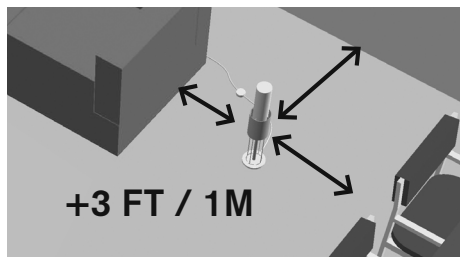

严禁将破损的电源线、电源适配器或电子设备用于本空气净化器。

如电源线损坏,应由专业人员进行更换。

为避免发生电击、火灾、人身伤害及其它危险,请勿将本空气净化器(包括电源适配器)浸入水中或其它液体中。

请勿将本空气净化器或电线靠近热源摆放。

请勿在室外使用本空气净化器。

在使用空气净化器时请勿使用彩色蜡烛或油烛,以免蜡烛燃烧时释放的烟灰粘附到墙壁和家具上。

在接触吸附装置时,可能会发生微放电现象。它不会对人体构成直接伤害!如果您不希望接触这种放电现象,请拔下电源插头后再进行处理,并在开着空气净化器时使用防护罩。注意:防护罩是非强制装配件,可按需要决定安装与否。

Solution安全与安装说明

您必须 安装一个天花板固定装置,该装置须能承受至少9公斤重量

在安装前:确保进线无电流通过。线路的连接必须符合接线规范。

危险:触电危险

在维护前:确保将空气净化器与电源断开。

警告:切勿从处于负载下的离子发生器中取出吊架!

针对安装的安全说明

1. 将钢制托架固定到天花板上(示意图1,第76页)
2. 将变压器安装在钢制托架上(示意图3-4,第76页)
3. 将电源线连接至接线板(示意图5-6,第77页)
4. 将YoYo挂在钢制托架的挂勾上(示意图7-8,第77页)
5. 安装外罩并将其固定在钢制托架上(示意图9-10,第77页)
6. 将吊架插入离子发生器的卡扣(会听到卡嗒声)(示意图11-14,第78页)

注意:对于因未遵循上述建议而导致的任何损坏,Lightair不承担任何责任。

产品描述

IonFlow 50 Style, Signature, Surface & Evolution:

- 1 个离子发生器 (上面= 3只电晕针, 下面=界面和金属钩)
- 1 个吸附装置
- 1 只亚克力支架
- 1 只开关
- 1 只电源适配器
- 4 只装饰灯
- 1 只防护罩 (32只翼片和2只装配环)
- 1 只电晕针毛刷

IonFlow 50 Solution型:

- 1 个离子发生器 (上面=界面和金属钩, 下面=3只电晕针)
- 1 个吸附装置
- 1 只托座
- 1 个电源适配器
- 1 个顶盖
- 1 个卸压装置
- 1 只电晕针毛刷

清洁与保养

清洁前, 请务必断开电源并关闭空气净化器。

请勿使用洗碗机清洗吸附装置。

请勿使用含有酒精溶液、氨或碱性物质的清洁产品, 以免损坏空气净化器。

吸附装置应大约每两周清洗一次或在需要时清洗。如用于污染严重的环境, 则需要更频繁地清洗吸附装置。

清洁吸附装置:



1. 使用清洁剂、水和柔软的海绵清洁吸附装置。
2. 使用擦碟布将吸附装置擦干。
3. 遵循上述说明, 将吸附装置重新装到离子发生器上。

如果您照此执行后吸附装置仍未清洗干净, 请尝试以下步骤:

1. 在吸附装置上喷洒清洁剂并保持五分钟。
2. 用湿海绵擦除剩余的污渍。
3. 用擦碟布将吸附装置擦干, 并遵循上述说明, 将吸附装置重新装到离子发生器上。
4. 如有必要, 请重复以上步骤。

清洁离子发生器、电晕针和亚克力支架

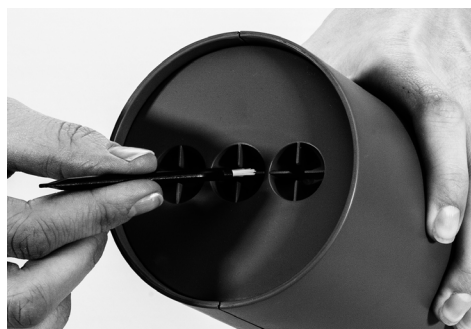

应每两个月仔细清洁一次极易损坏的电晕针。使用随产品附赠的小毛刷仔细将电晕针上粘附的熟

石灰层和污垢刷去。清洁电晕针时请勿用力或使用水。

使用湿布或湿海绵清洁离子发生器和亚克力支架。擦除剩余的污渍, 然后用毛巾擦干。离子发生器的上下两端不能沾水, 不要损坏或弄断电晕针。

IONFLOW 50附件

IONFLOW 50 STYLE, SIGNATURE, SURFACE & EVOLUTION:

4只装饰灯



防护罩

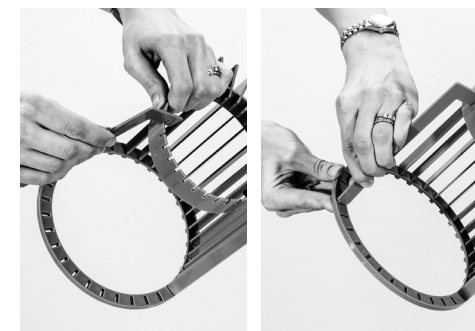

保修信息, 请参见 www.lightair.com。

妥善地处置该产品: 该标志表明, 在整个欧盟地区内, 不能将该产品与其他生活垃圾放在一起进行处置。为防止不受控制的废物处置可能对环境或人类健康造成的损害, 请负责任地将其回收, 以帮助可持续地重新利用材料资源。请使用回收系统或联系出售该产品的零售商来回收用后的设备。他们能够以环保的方式对该产品进行回收利用。



[안전상의 유의사항]

이 공기청정기를 사용 하기 전에 본 설명서를 꼭 읽어 주시고, 설명서를 찾기 쉬운곳에 잘 보관하시기 바랍니다.

설치 방법은 74페이지(그림)를 참고 하십시오.

이 제품은 8세 이상의 아이들과 신체적, 감각적, 정신적 능력이 부족한 사람, 본 공기청정기의 사용경험과 지식이 부족한 사람들의 사용시에는 반드시 제품의 안전한 사용방법과 안전상의 유의사항을 정확히 확인 및 이해한후에사용하십시오.

아이들이 절대로 공기청정기를 가지고 놀지 않도록 유의해주십시오. 매우 위험합니다.

제품 청소 및 유지 보수는 반드시 성인이 해주시기 바랍니다.

사용장소의 전압이 제품에 표시된 전압과 동일한지 확인해 주십시오.

반드시 함께 공급된 전원공급장치(아답터, 변환기)를 사용해 주십시오.

이 제품은 전기제품이므로 일반적인 전기제품과 같은 유의사항을 지켜서 사용해야합니다.

제품 설치 및 청소는 반드시 성인이 하시기 바랍니다.

이 제품은 사용설명서에 표시된 바와 같이 벽으로부터 정확한 간격을 두고 안정된 표면에 설치해야 합니다.

올바로 설치하지 않았을 경우, 넘어지거나 떨어져서 사람이 다치거나 주변물에 손상이 발생할 수도 있습니다.

아래와 같은 간격으로 제품을 설치하시기 바랍니다.(그림 참조)

Style/Signature/Surface/Evolution/Solution models 들은 벽과 가구에서 최소한 1 미터 간격을 두고 설치하십시오.

Solution model 은 천장에서 0.5미터 아래에 매달리게 설치하십시오.

권장하는 간격을 유지하지 않고 설치하였을 경우, 제품 근처의 벽과 가구에 다소 오염이 발생할수도 있습니다.

손상된 전원 케이블, 전원공급장치(아답터, 변환기), 전자장치는 절대 사용하지 마십시오.

중요 부품이 손상된 경우 에는 공식 서비스센터에서 교체하셔야 합니다.

감전, 화재, 상해 및 기타 위험 을 방지 하려면

물과 기타 액체에 전원공급장치(아답터, 변환기)를 포함한 공기 청정기 를 담그지 마십시오.

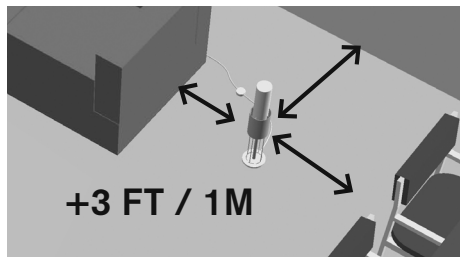

뜨거운 곳 근처에 공기 청정기 나 케이블을 놓지 마십시오.

야외에서 공기 청정기 를 사용하지 마십시오.

습기가 많은 방 에 공기 청정기 를 사용하지 마십시오.

유색의 초 또는 석유원료로 제조한 초와 함께 사용하지 마십시오.

그 초들은 벽과 가구를 오염시키는 매연을 방출합니다.

콜렉터(원형 집진판)를 만질 때 작은 방전이 발생할 수 있습니다.

이것은 무해하지만, 이 방전이 불쾌한 경우, 사용전에 전원을 분리하고 보호망(가드)을 설치후에 사용하십시오.

보호망(가드)은 사용자가 안전성의 관점에서 선택적으로 사용할 수 있지만, 꼭 보호망(가드)를 사용하시기를 권장합니다.

[SOLUTION 모델의 안전상의 유의사항]

최소한 9kg의 무게를 견딜수 있는 천장 고정장치가 필요 합니다.

설치 하기 전 : 전기가 공급되는 배선이 있는지 확인하십시오.

전기안전규정에 의거 설치하십시오.

위험 : 전기 충격

유지 보수 하기 전 : 반드시 공기청정기가 전원 공급장치에서 분리 되어 있는지 확인합니다

경고 : 매달린 상태의 이온 발생기 에서 행거 를 제거하지 마십시오!

SOLUTION 모델의 설치 유의사항

1. 천장 에 강철 브래킷을 고정(76 페이지, 그림1)
2. 강철 브래킷 위에 전원공급장치(아답터, 변환기)를 고정(76페이지, 그림3-4)
3. 전원공급장치(아답터, 변환기)의 터미널 블록에 전원 배선을 연결 (77 페이지, 그림5-6)
4. 중앙 강철 브래킷 의 후크에 요요를 고정(77페이지, 그림7-8)
5. 캐노피 하우징을 강철 브라켓에 고정후 돌려서 안정된 고정(77페이지, 그림9-10)
6. 이온 발생 장치 에 행거를 연결, 스냅을 끼운후 (클릭) (78페이지, 그림11-14)

주의사항 : 라이트에어(Lightair)는 고객께서 본 사용설명서의 권장사항을 지키지 않아서 발생한 어떠한 손해에 대해서도 책임을 지지 않습니다. 공기청정기 를 사용 하기 전에 본 설명서를 꼭 읽어 주시고, 올바른 사용방법과 안전상의 유의사항을 지켜서 사용하시기 바랍니다.

[제품 설명]

IonFlow 50 , Style, Signature, Surface, Evolution 모델:
 1개 이온발생기(위= 3 코로나 바늘, 아래=콘센트와 금속 결이)
 1개 집진판
 1개 아크릴 스탠드
 1개 스위치
 1개 전원공급장치(아답터, 변환기)
 4개 장식 조명전구
 1개 보호망-가드 (32 칸막이 2 조립 원판)
 1개 코로나 바늘 브러시

IonFlow 50 Solution모델 :
 1개 이온발생기(위= 콘센트와 금속 결이, 아래= 3 코로나 바늘)
 1개 집진판
 1개 브래킷
 1개 전원공급장치(아답터, 변환기)
 1개 캐노피
 1개 압력 릴리프 장치
 1개 코로나 바늘 브러시

[세척 및 유지 보수]

청소하기전에 전원 공급 장치를 분리하고 공기 청정기 의 전원을 끄십시오.

집진판을 식기 세척기로 세척하지 마십시오.

알코올 용액, 암모니아, 또는 알칼리성 물질 포함하는 세척물질을 사용하지 마십시오,

이물질들은 이 제품 에 손상을 줄 수 있습니다.

집진판는 약 2주에 한번 또는 필요시 세척해야합니다.

매우 오염 된 환경에서 사용시 집진판은 더 자주 세척 해야 할 수도 있습니다.

집진판 세척



1.주방세제(그릇세척용)와 부드러운 스펀지로 집진판을 세척합니다.

2.그릇 세척용 타올로 집진판의 물기를 제거합니다.

3.위의 사용설명 처럼 이온발생장치에 집진판을 다시 조립합니다.

위의 사용설명대로 세척하였으나 집진판이 깨끗하지 않을 경우 아래와 같이 다시 세척하십시오.

1.집진판에 세제를 뿌리고 5분정도 기다립니다.

2.젖은 스펀지를 사용하여 남아있는 반점이 사라질때까지 문지릅니다.

3.그릇 세척용 타올로 집진판의 물기를 제거한후 위의 사용설명 처럼 이온발생장치에 집진판을 다시 조립합니다.

4.필요시 위의 세척작업을 반복합니다.

이온발생기, 코로나 바늘, 아크릴스탠드 청소

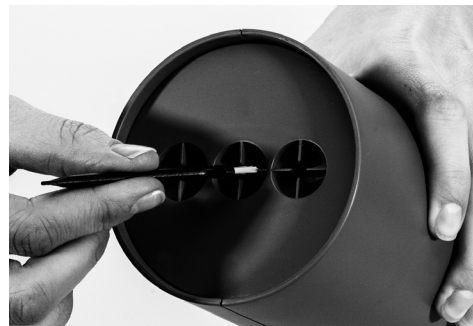

2개월에 한번 부러지기 쉬운 코로나 바늘을 조심해서 청소합니다.

제품속에 포함된 작은 전용솔을 사용하여 코로나 바늘에 들러 붙을수 있는 흰색의 라임스케일층과 먼지를 닦아 줍니다. 코로나 바늘 세척시 무리한 힘을 가하거나 물을 사용하지 마십시오.

젖은 천이나 스펀지로 이온발생장치와 아크릴스탠드를 청소해 주십시오.

남아있는 먼지를 깨끗하게 닦은후 타올로 물기를 제거합니다. 이온발생장치의 위와 아래에 물기가 접촉하지 않아야 합니다. 코로나 바늘이 손상되지 않도록 주의 하십시오.

[액세서리- IonFlow 50 , Style, Signature, Surface, Evolution 모델 :]

4개 장식 조명전구

보호망-가드

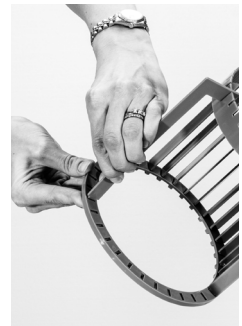

제품보증 에 대해서는 www.lightair.com 를 조하십시오.

Correct disposal of this product: This marking indicates that this product should not be disposed with other household wastes throughout the EU. To prevent possible harm to the environment or human health from uncontrolled waste disposal, recycle it responsibly to promote the sustainable reuse of material resources. To return your used device, please use the return and collection systems or contact the retailer where the product was purchased. They can take this product for environmental safe recycling.

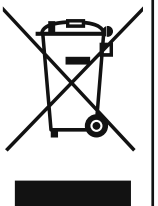

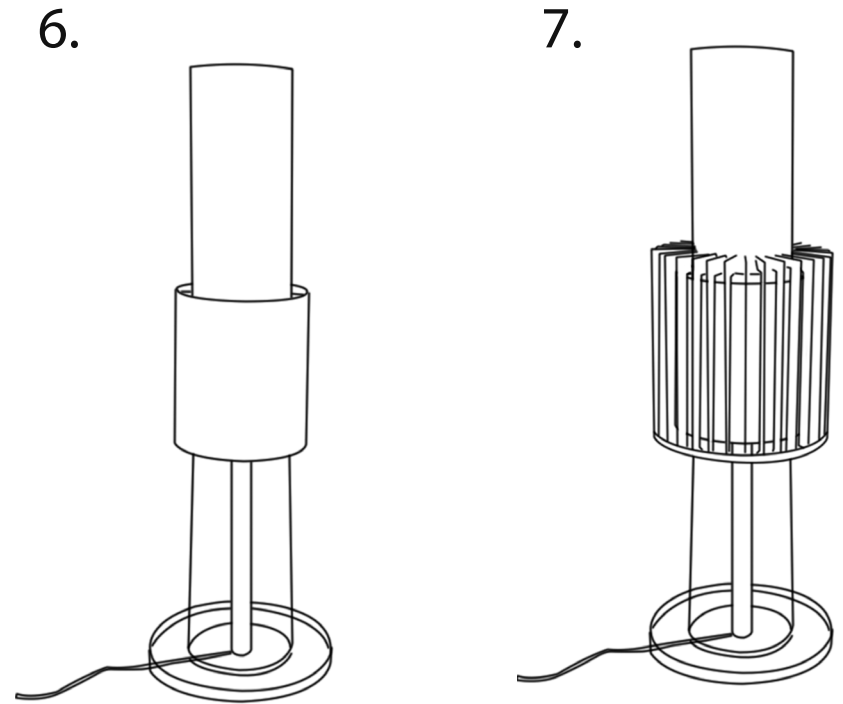
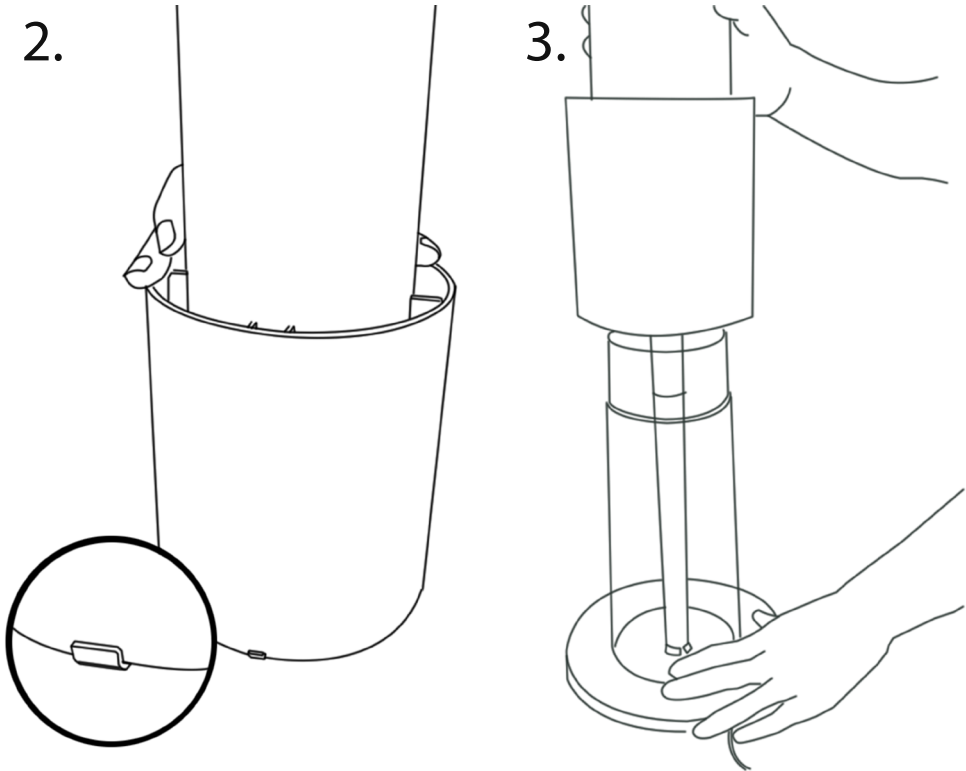
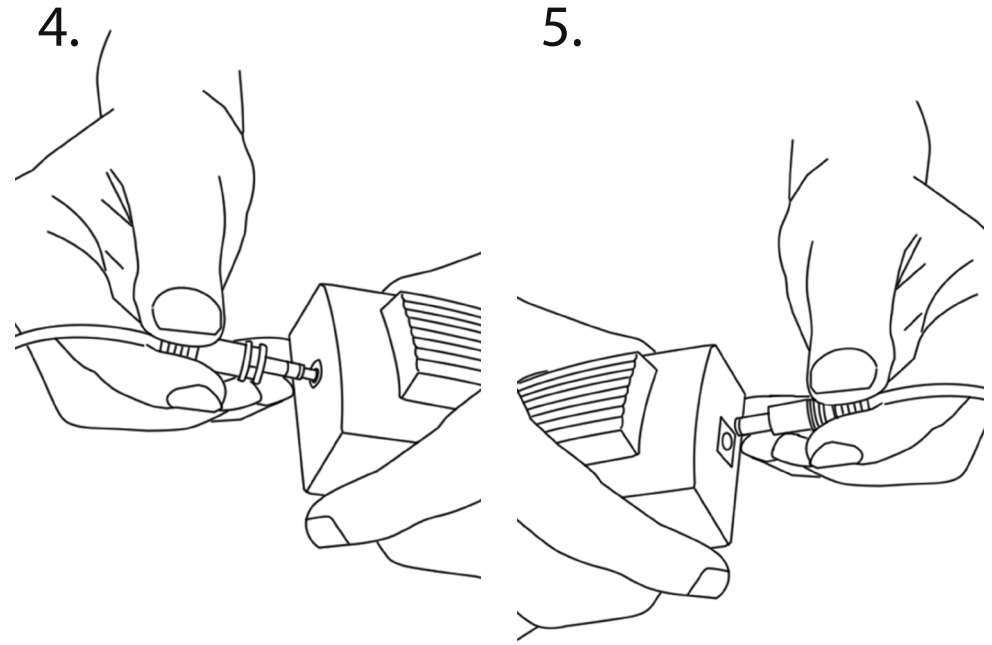
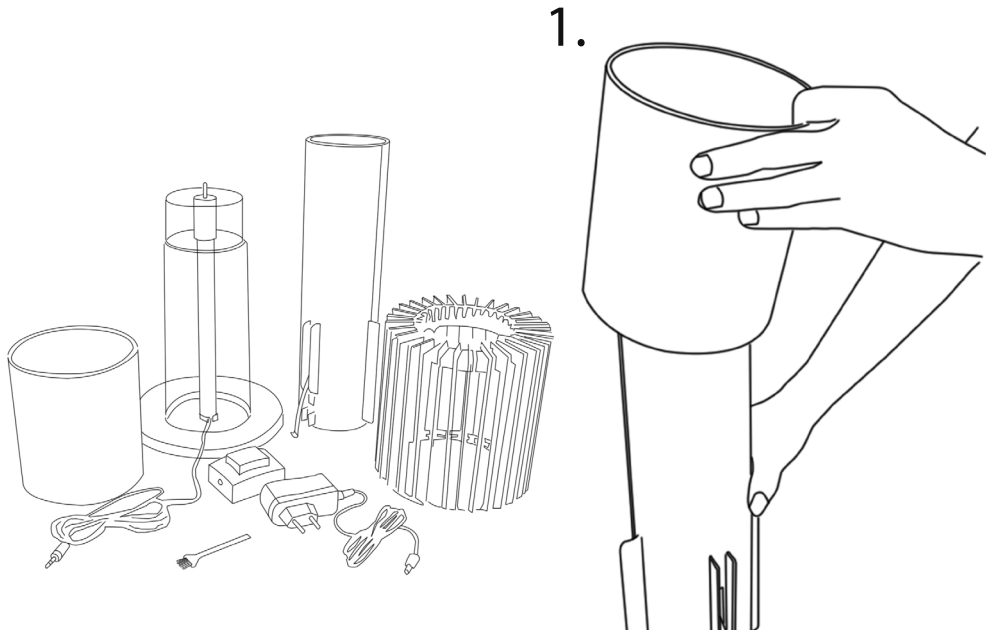

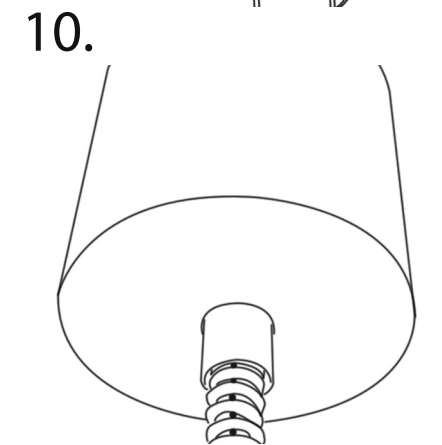
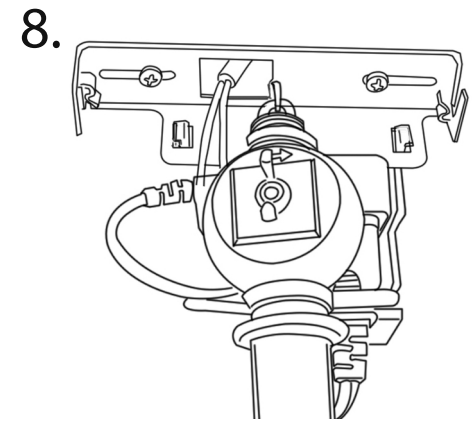
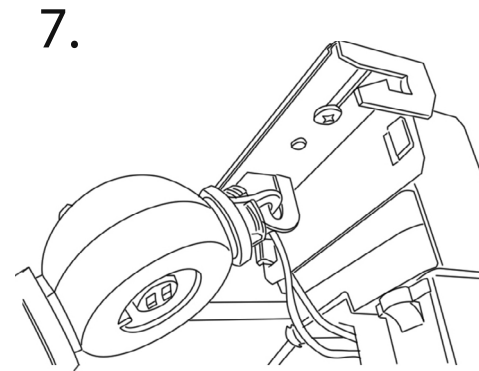
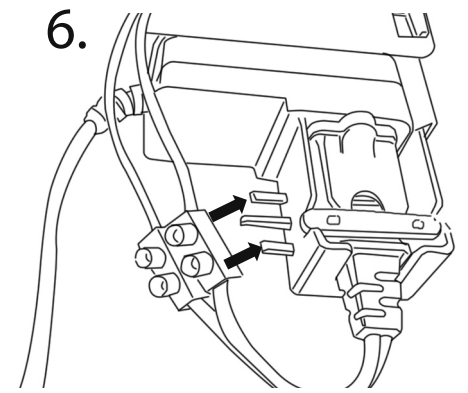
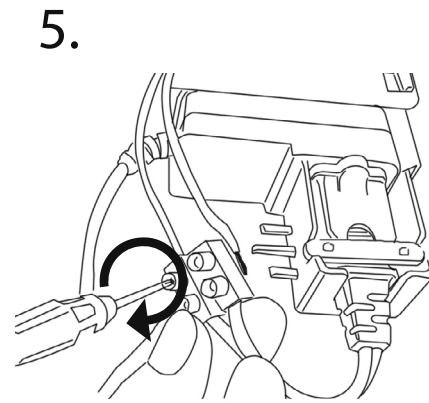
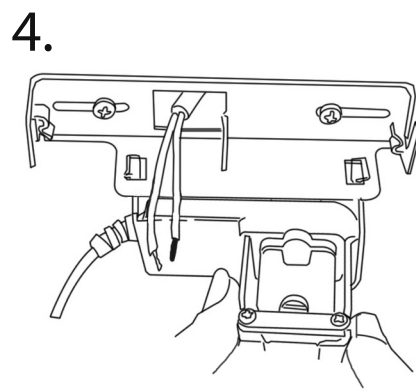
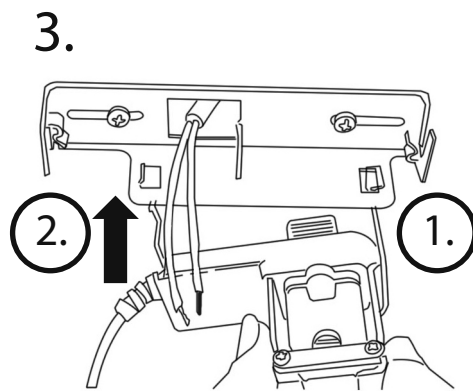
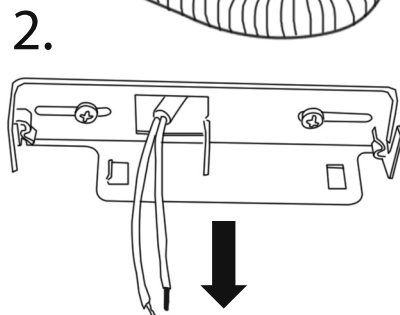
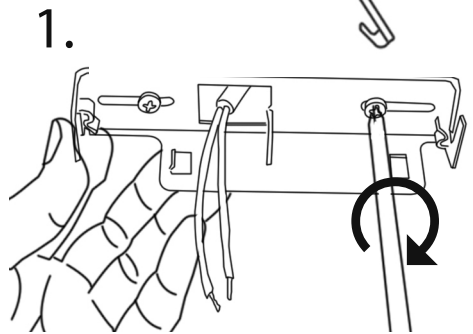
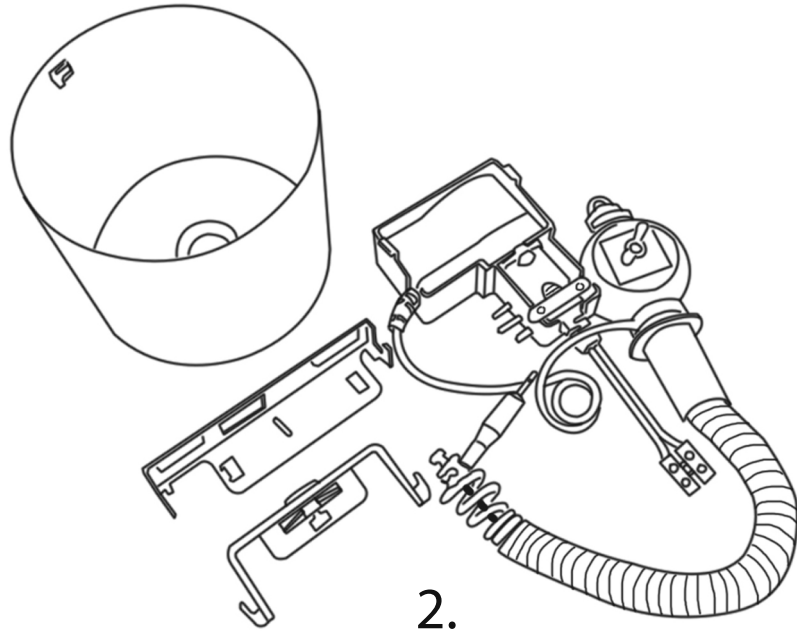

11.

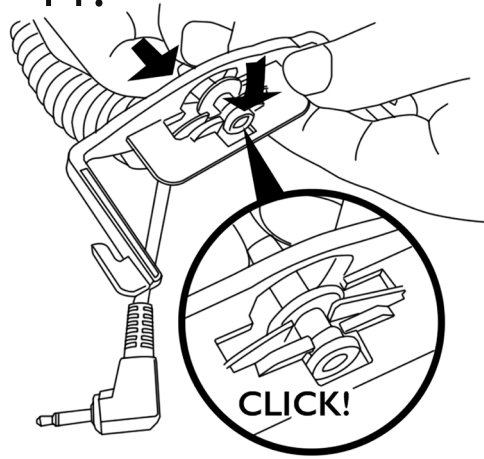

12.

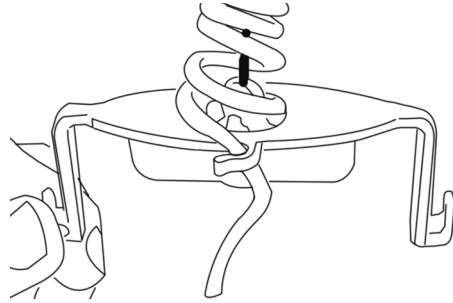

13.

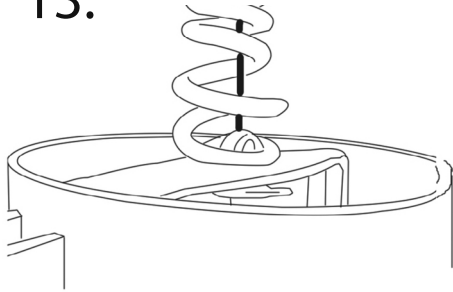

14.

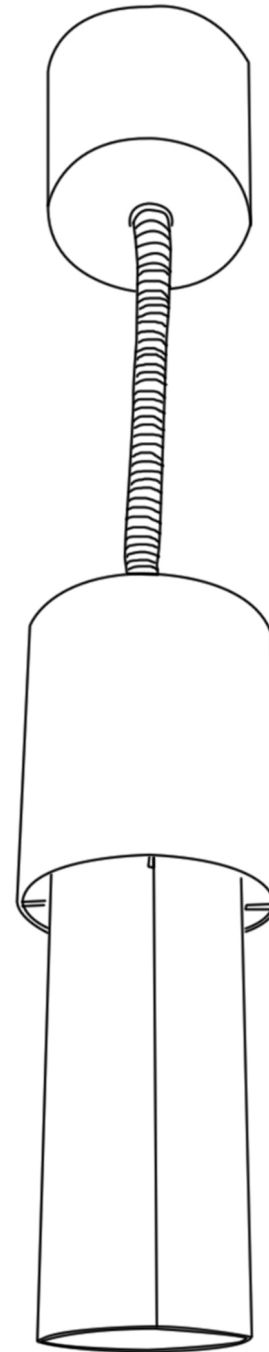
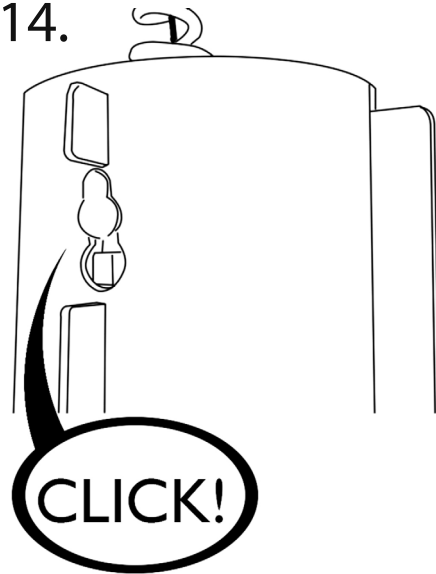

CERTIFIED ACCORDING TO UL 867

This air cleaner complies with the federal ozone emissions limit.
ARB CERTIFIED



This appliance complies with the European Directives for electromagnetic compatibility (EMC) 2004/108/EC and its revisions, as well as Low Voltage Directive (LVD) 2006/95/EC and its revisions.

This appliance complies with the WEEE-Directive 2002/96/EC on the disposal of electrical and electronic equipment (WEEE).

This product should not be disposed with other household wastes throughout the EU. To prevent possible harm to the environment or human health from uncontrolled waste disposal, recycle it responsibly to promote the sustainable reuse of material resources. To return your used device, please use the return and collection systems or contact the retailer where the product was purchased. They can take this product for environmental safe recycling.

WARNING: Changes or modifications to this unit not expressly approved by the party responsible for compliance could void the user's authority to operate the equipment.

NOTE: This equipment has been tested and found to comply with the limits for a Class B ISM equipment, pursuant to Part 18 of the FCC Rules. These limits are designed to provide reasonable protection against harmful interference in a residential installation. This equipment generates, uses, and can radiate radio frequency energy and, if not installed and used in accordance with the instructions, may cause harmful interference to radio communications. However, there is no guarantee that interference will not occur in a particular installation. If this equipment does cause harmful interference to radio or television reception, which can be determined by turning the equipment off and on, the user is encouraged to try to correct the interference by one or more of the following measures:

- REORIENT OR RELOCATE THE RECEIVING ANTENNA.
- INCREASE THE SEPARATION BETWEEN THE EQUIPMENT AND RECEIVER.
- CONNECT THE EQUIPMENT INTO AN OUTLET ON A CIRCUIT DIFFERENT FROM THAT TO WHICH THE RECEIVER IS CONNECTED.
- CONSULT THE DEALER OR AN EXPERIENCED RADIO TV TECHNICIAN FOR HELP.

Electrical rating: 12VDC (with class II AC/DC adaptor, input: 100 – 240VAC 50/60Hz 0.4A max., output: 12VDC 600 – 1000mA)

LIGHTAIR 
Air purification for life

Lightair AB • Smidesvägen 8 • 171 41 Solna • Sweden

info@lightair.com • www.lightair.com